



Баланс машина Evert CB68

- Използваната италианска технология и софтуер осигурява точна и стабилна работа, както и възпроизводими резултати от измерванията
- Енергоспестяващ нисковолтов DC мотор с консумирана мощност от 90W
- Сглобени от висококачествени електронни компоненти
- Динамична и статична балансираща функция
- 7 Режими ALU
- Програмата за скриване на тежестта зад спицата на ALU джантата
- MOT режим за измерване на мотоциклетни колела (изисква се допълнителен адаптер)
- SUV режим за измерване на колелата на ОФРОУД превозни средства
- Възможност за калибриране и диагностика на устройството от потребителя
- Избор на показани единици: инча / милиметри, грамове / унции
- Функция за оптимизиране на колелата, т.е. намиране на оптималното положение на гумата спрямо джантата
- Енергоспестяване – режим на заспиване след 5 минути неактивност
- СВЕТОДИОДНА ЛАМПА SMD, подобряваща видимостта вътре в балансираното колело
- Автоматичното спиране на колелото на мястото на закрепване на тежестите

Технически данни:

Тип: автоматична

Автоматично измерване на разстоянието между колелата: **ДА**

Автоматично измерване на диаметъра на колелото: **ДА**

Автоматично измерване на ширината на джантата : **ДА**

Максимален диаметър на колелото: 1100 mm

Ширина на джантата: 1.5"--20"

Скорост на въртене: 140 об/мин

Захранване: 230V / Монофазен

Мощност на мотора: 90W (DC)

Време на едно измерване: 7s

Точност на измерване: 1g Макс

Тегло на колелото: 70 kg

Точност на второто измерване: ≤5g



Включени:

- Висококачествена дръжка
- Клеци за тежести
- 3 конуса за колелата на пътнически превозни средства
- Компас за измерване на ширината на джантата



**INTER
CARS**

**ВИСОКИ СТАНДАРТИ
ВИСОКИ ОБОРОТИ**

Размери:

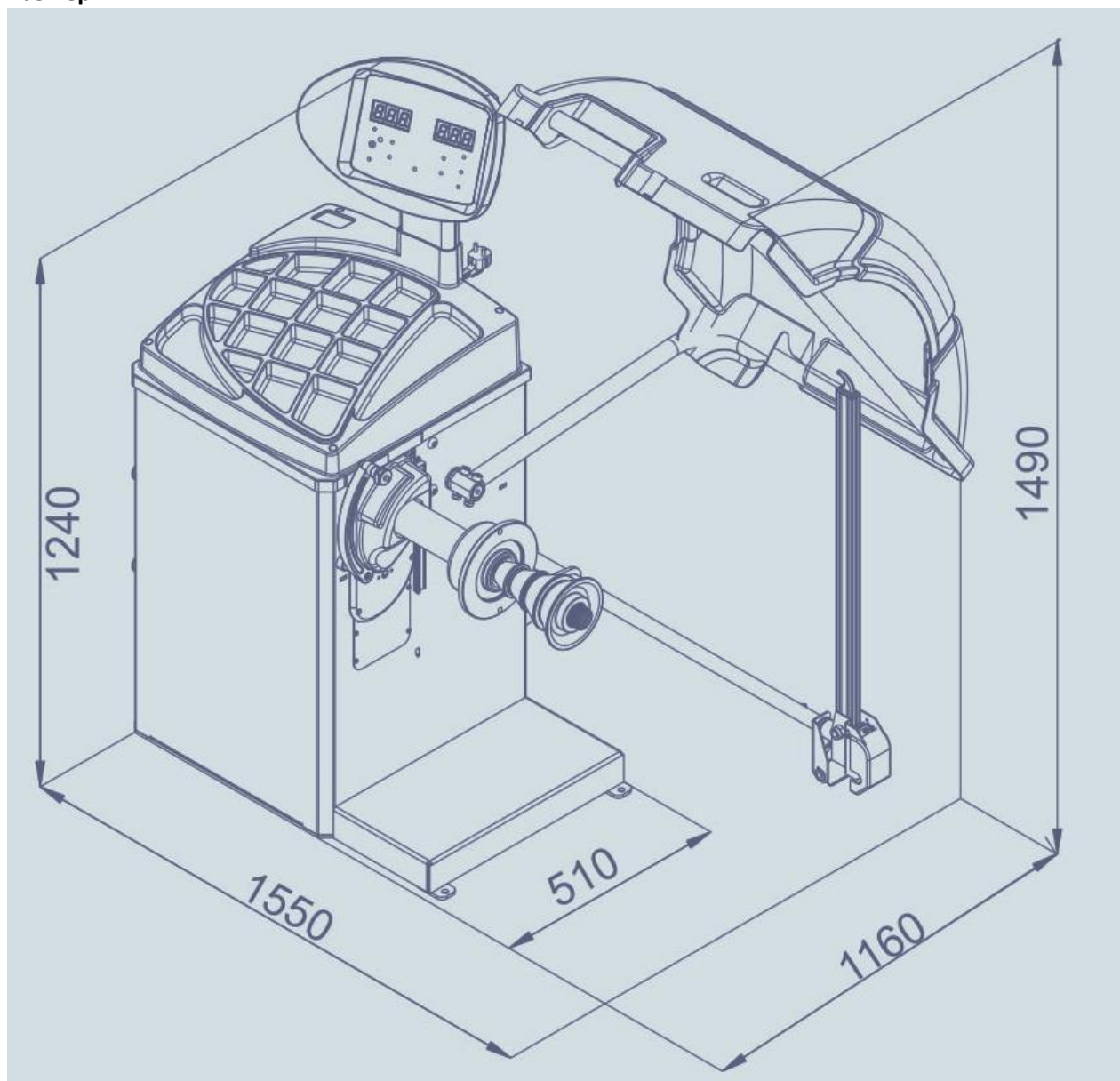

Допълнителни аксесоари:

Държач за джанта B-W-W-0700000 Rim без централен отвор (вътрешен диаметър. 40 мм), за разстояние на болта

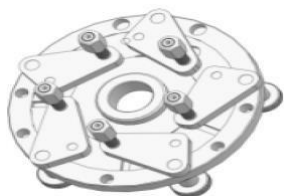

95-280 мм

ТВ-М-0900000 Адаптер за балансиране на мотоциклетни колела с лагер, диаметър на вала 13 мм, конуса

16-34 мм ТВ-М-0100000 Адаптер за балансиране на мотоциклетни колела с лагер, диаметър на вала 19



мм, конуса 16-34 мм



ТВ-М-1000000 Адаптер за мотоциклетни колела за балансиращи машини с диаметър на вала 40 mm; кони с



размери 22-50 mm

ТВ-SK-0000001 Адаптер за балансираща машина, за 4 отвора (специални колела IVECO)



ТВ-J-0200000Ad спомагателно предно стъкло за моторни колела, товароподемност 80 кг



ТВ-P-0300015 Конуса за валове с диаметър 40mm, за колела с централен отвор 95-172mm (за автобуси)



ТВ-P-0300026 Конуса за колела Toyota Prado, за балансиращи машини с диаметър на вала 40 mm



ТВ-P-0200010 Адаптер за шина (стоманен орифис), за колела с голям централен отвор 188-232 mm



В-W-0500000 Калипер за измерване на разредката на колесните монтажни болтове

