



Изисквания за монтаж на подежник EVERT6214EKZ

Фундамент:

- Клас твърдост на бетона (мин) : C20/25
- Максимален хоризонтален наклон : ≤ 5 мм
- Бетонно време за втвърдяване: мин. 45 дни

Захранване:

- 400 V / 1 PH
- Кабел 4x2.5 mm²
- Външна защита C20
- Предпазител 16A

МЯСТО НА МОНТАЖ:

Помещението за мястото на монтаж трябва да има височина на минимум 4100 мм

Асансьорът е пригоден за монтаж само в затворени съоръжения.

Външен монтаж не е възможно.

*Всички размери в милиметри (mm)
Монтаж на анкери M20*220

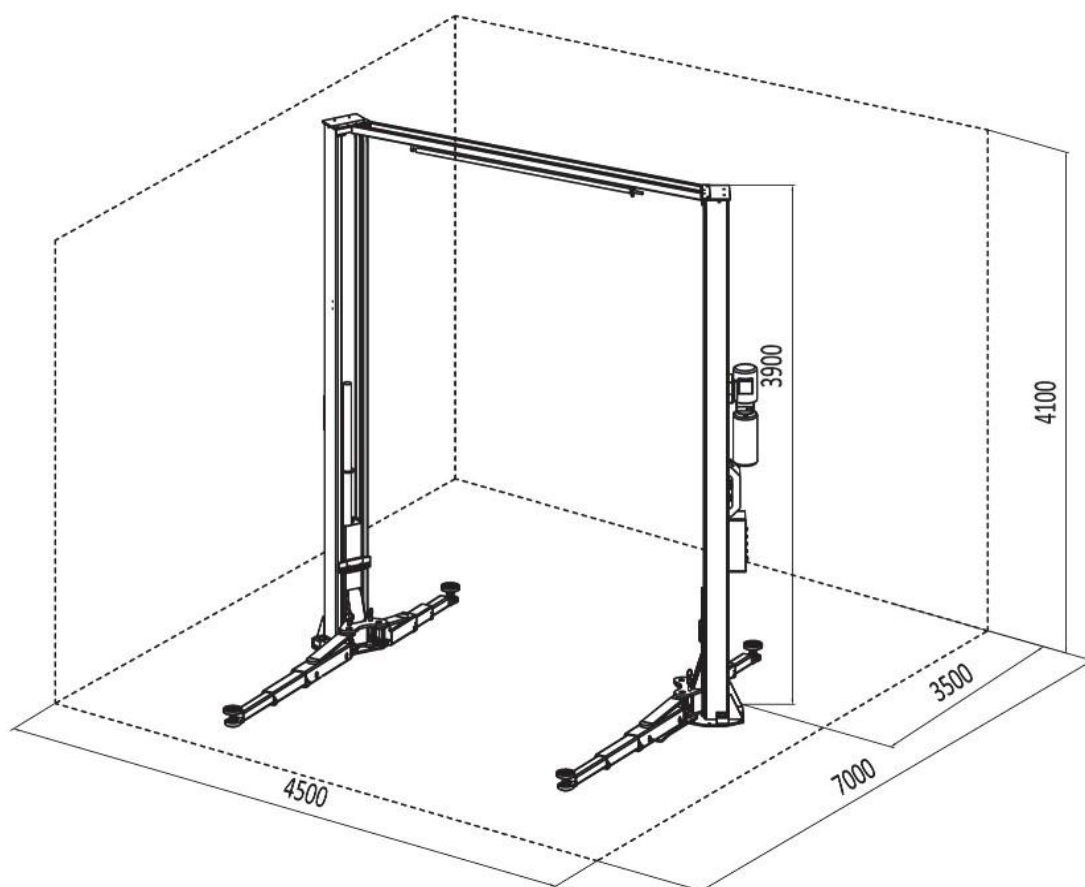



ВЕРСИЯ 1 – фундамент на цяла плоча

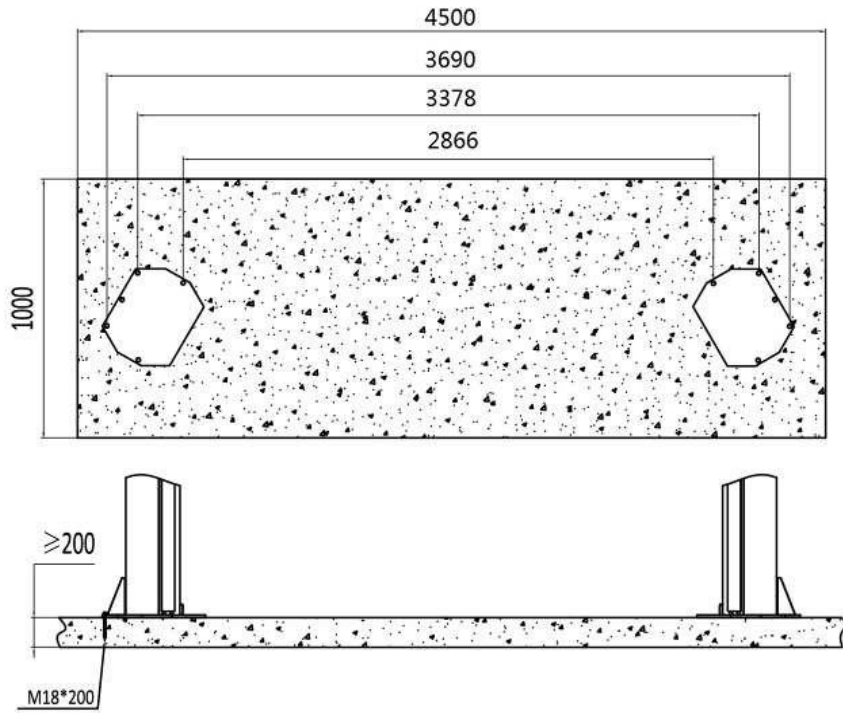

ВАРИАНТ 2 – фундамент на отделни стъпки

