



Подземен ножичен подежник

EVERT SIGMA 320

- Италиански технически опит от Nexion Group
- Ниски превишения, само 105 мм
- Една от най-големите максимални височини на повдигане до 1900 мм
- Международен патент за дизайн: всяка група основни цилиндри е снабдена с клапан за осигуряване на безопасност
- Висококачествена система за изравняване на платформата, без въздушни или електрически връзки под платформата в подежника
- Рампите на подежника са двустранни, което позволява пълноценно използване на пространството в работилницата
- Регулируемите рампи го правят по-безопасен за колелата
- Подсилената стоманена конструкция прави подежника по-здрав
- Подежникът се предлага стандартно във версия за монтаж на пода. При закупуване на допълнителния комплект J401-4400000 подежникът може да се монтира под пода
- Той има 115% динамични и 150% статични тестове за натоварване

Технически данни:

- Капацитет на повдигане: 3200 кг
- Височина на повдигане: 1900 мм
- Минимална височина на повдигане: 105 мм
- Време за повдигане/понижаване: 50 сек.
- Мощност на двигателя: 3,0 kW
- Захранване: 380 V / 50 Hz
- Тегло на повдигане: 780 кг





По избор:

J401-4400000 - комплект плочи за монтаж на подежник под пода

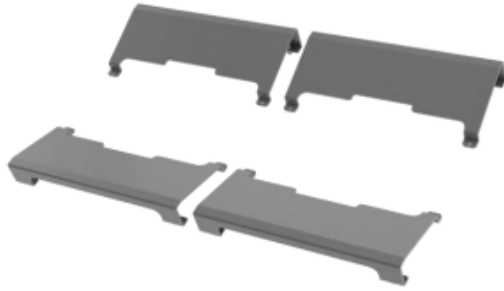

Изглед на подежника, монтиран под пода с горепосочения комплект:



Размери на подежника:

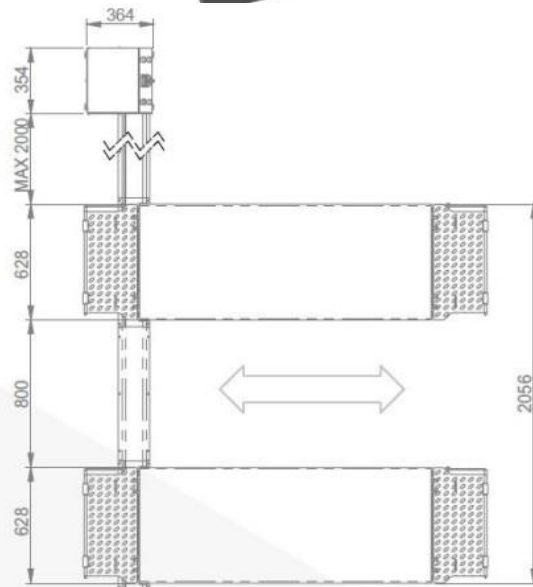
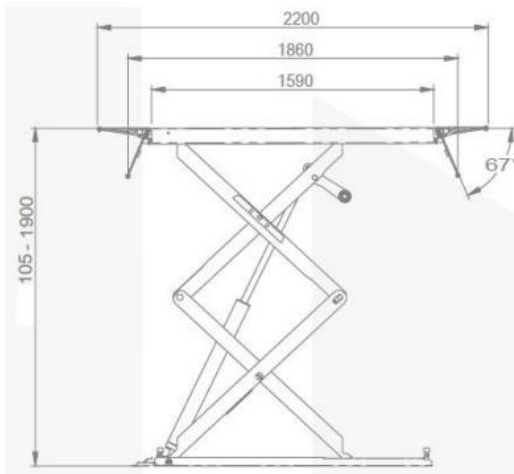

*Размерите са дадени в милиметри