

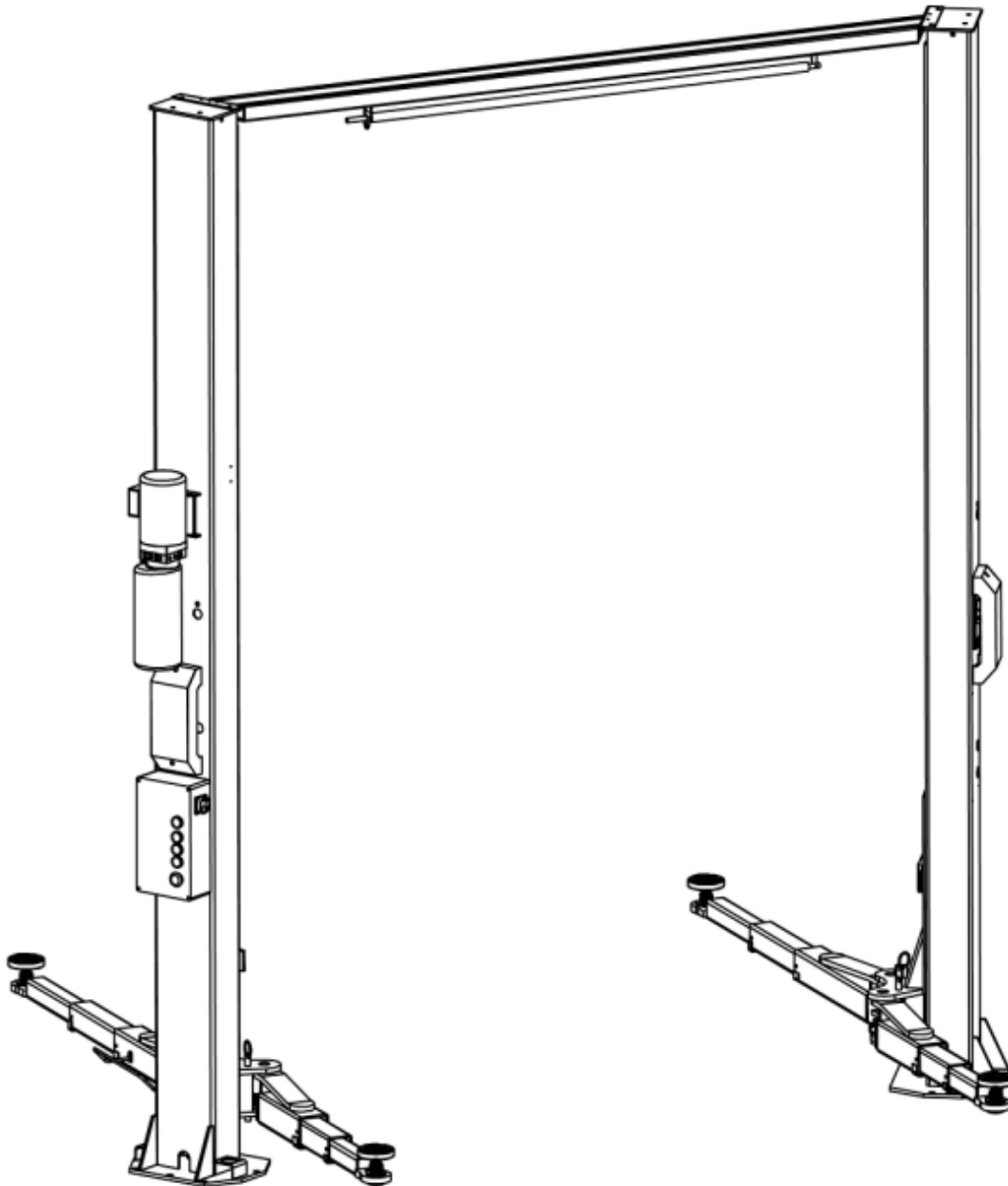

Монтаж, експлоатация и ръководство за части

**Модел № EE-6214EKZ Изчистен под с два стълба
Електрическо освобождаване
Капацитет на повдигане 4000 kg**



Моля, прочетете внимателно и изцяло цялото ръководство, преди да монтирате или използвате подемника.



ВАЖНИ БЕЛЕЖКИ

Преди пускане в експлоатация, свързване и работа с продукти на EAE, абсолютно необходимо е инструкциите за експлоатация/ръководството на собственика и специално инструкциите за безопасност да се изучават внимателно. По този начин можете да елиминирате всякаква несигурност при работа с продуктите на EAE, свързаните с това рискове за безопасността; нещо, което е в интерес на вашата собствена безопасност и в крайна сметка ще помогне да се избегне повреда на устройството. Когато продукт EAE се предава на друго лице, не само инструкциите за експлоатация, но и инструкциите и информацията за безопасност, при употреба по предназначение трябва да се предаде на лицето.

С използването на продукта Вие се съгласявате със следните условия:

Авторско право

Приложените инструкции са собственост на EAE или на нейния доставчик и са защитени срещу копиране и възпроизвеждане от законите за авторското право, международни споразумения и друго национално законодателство. Възпроизвеждането или разкриването на инструкциите или на извлечение от тях е забранено и нарушителите подлежат на съдебно преследване; EAE си запазва правото или да започне наказателно производство и да предяви претенции за обезщетение в случай на нарушения.

Гаранции

Използването на неодобрен хардуер ще доведе до модификация на нашите продукти и по този начин до изключване на всякаква отговорност или гаранция, дори ако такъв хардуер е бил премахнат отново междуременно.

Не е допустимо да се правят каквито и да било промени в нашите продукти и те не трябва да се използват само заедно с оригинални аксесоари и оригинални резервни части. В противен случай всякакви гаранционни претенции ще бъдат невалидни.

Отговорност

Отговорността на EAE е ограничена до сумата, която клиентът действително е платил за този продукт. Това изключване на отговорността не се прилага за щети, причинени в резултат на умишлено нарушение или груба небрежност от страна на EAE.

Счита се, че цялата информация в това ръководство е вярна към момента на публикуване. EAE си запазва правото да променя техническите данни и състава без предизвестие. Моля, потвърдете по време на поръчката.

ВАЖНИ БЕЛЕЖКИ	2
БЕЛЕЖКИ ЗА БЕЗОПАСНОСТ.....	4
1.1 Експлоатация на подедни платформи.....	4
1.2 Проверка на платформите за повдигане.....	4
1.3 Важни указания за безопасност.....	5
1.4 Предупредителни табели.....	6
1.5 Потенциални рискове за безопасността.....	7
1.6 Ниво на шума.....	7
ОПАКОВАНЕ, СЪХРАНЕНИЕ И ТРАНСПОРТИРАНЕ.....	8
2.1 Подемникът е разглобен на следните 2 части за транспортиране.....	8
2.2 Съхранение.....	8
2.3 Повдигане и манипулиране	8
ОПИСАНИЯ НА ПРОДУКТИ	9
3.1 Общи описания.....	9
3.2 Конструкция на подедника.....	9
3.3 Технически данни.....	9
3.4 Размери.....	10
3.5 Характеристики на предпазните устройства.....	11
ИНСТРУКЦИИ ЗА МОНТАЖ	12
4.1 Подготовка преди монтаж	12
4.2 Инструкции за инсталиране.....	13
4.3 Общи стъпки за инсталиране.....	13
4.4 Елементи, които трябва да се проверят след монтаж.....	20
ИНСТРУКЦИИ ЗА ЕКСПЛОАТАЦИЯ	22
5.1 Предпазни мерки.....	22
5.2 Блок-схема за работа	22
5.3 Инструкции за работа.....	23
ОТСТРАНЯВАНЕ НА НЕИЗПРАВНОСТИ.....	24
ПОДДРЪЖКА	25
Приложение 1, План на етажите	27
Приложение 2, Електрически схеми и списък на частите.....	28
Приложение 3, Хидравлични схеми и списък на частите.....	32
Приложение 4, Механични разглобени чертежи и списък на частите.....	35

БЕЛЕЖКИ ЗА БЕЗОПАСНОСТ

1.1 Експлоатация на подедни платформи

Този подедник е специално проектиран за повдигане на моторни превозни средства.

Потребителите нямат право да го използват за други цели. Трябва да се спазват приложимите национални разпоредби, закони и директиви.

Само потребители на възраст над 18 години, които са били инструктирани как да работят с повдигащата платформа и са доказали способността си да го правят пред собственика, трябва да бъдат поверявани да работят с повдигащи платформи без надзор. Задачата за работа с подедните платформи трябва да бъде възложена писмено. Преди да натоварят превозно средство на подедника, потребителите трябва да проучат оригиналните инструкции за работа и да се запознаят с работните процедури в няколко пробни пускания.

Повдигнете превозното средство в рамките на номиналния товар. Не се опитвайте да повдигате превозни средства с прекомерно тегло.

1.2 Проверка на подедните платформи

Проверките трябва да се основават на следните директиви и разпоредби:

- Основни принципи за изпитване на подедни платформи
- Основните изисквания за здраве и безопасност, определени в директива 2006/42/ЕС
- Хармонизирани европейски стандарти
- Приложимите разпоредби за предотвратяване на злополуки

Проверките се организират от потребителя на подедната платформа. Потребителят е отговорен за назначаването на експерт или квалифицирано лице, което да извърши проверка. Трябва да се гарантира, че избраното лице отговаря на изискванията. Потребителят носи специална отговорност, ако служители на компанията са назначени като експерти или квалифицирани лица.

1.2.1 Обхват на проверката

Редовната проверка по същество включва извършване на визуална проверка и функционален тест. Това включва проверка на състоянието на компонентите и оборудването, проверка дали системите за безопасност са завършени и функционират правилно и дали дневникът за инспекции е напълно попълнен. Обхватът на извънредната проверка зависи от естеството и степента на всяка структурна модификация или ремонтна работа.

1.2.2 Редовна проверка

След първоначално пускане в експлоатация подедниците трябва да се проверяват от квалифицирано лице на интервали не по-дълги от една година.

Квалифицирано лице е човек с обучение и опит, необходими за притежаване на достатъчни познания за подедници и който е достатъчно запознат със съответните национални разпоредби, разпоредби за предотвратяване на злополуки и общоприети инженерни правила, за да може да оцени безопасното работно състояние на повдигащите платформи.

1.2.3 Изключителна проверка

Подедници с височина на повдигане над 2 метра и подедници, предназначени за използване с хора, стоящи под носещите елементи на товара, трябва да бъдат проверени от експерт преди или след повторно използване след структурни модификации и основни ремонти на носещи компоненти.

Експерт е някой с обучение и опит, необходими за притежаване на специализирани познания за подеменници и който е достатъчно запознати със съответните национални разпоредби за безопасност при работа, разпоредби за предотвратяване на злополуки и общоприети инженерни правила, за да могат да проверяват и дават експертна опция за повдигащи платформи.

1.3 Важни бележки за безопасност

- 1.3.1 Препоръчва се само за употреба на закрито. Не излагайте подеменника на дъжд, сняг или прекомерна влага.
- 1.3.2 Използвайте този подеменник само върху повърхност, която е стабилна и способна да издържи товара. Не монтирайте подеменника върху асфалтова повърхност.
- 1.3.3 Прочетете и разберете всички предупреждения за безопасност преди работа с подеменника.
- 1.3.4 Не напускайте управлението, докато подеменникът все още е в движение.
- 1.3.5 Дръжте ръцете и краката си далеч от всякакви движещи се части. Дръжте краката си далеч от подеменника, когато спускате.
- 1.3.6 Само този подходящо обучен персонал може да управлява подеменника.
- 1.3.7 Не носете неподходящи дрехи, като широки дрехи и др., които могат да бъдат захванати от движещи се части на подеменника.
- 1.3.8 За да се предотвратят неизбежни инциденти, околните зони на подеменника трябва да бъдат подредени и без нищо необезпокоявано.
- 1.3.9 Подеменникът е просто проектиран да повдига цялата каросерия на превозните средства, като максималното му тегло е в рамките на капацитета на повдигане.
- 1.3.10 Винаги се уверявайте, че предпазните ключалки са включени, преди да се опитвате да работите близо до или под превозното средство. Никога не отстранявайте свързани с безопасността компоненти от подеменника. Не използвайте, ако свързаните с безопасността компоненти са повредени или липсват.
- 1.3.11 Не разклащайте превозното средство, докато сте на подеменника, и не отстранявайте тежки компоненти от превозното средство, които могат да причинят прекомерно изместване на теглото.
- 1.3.12 Проверявайте по всяко време частите на подеменника, за да се уверите в гъвкавостта на движещите се части и изпълнението на синхронизацията. Осигурете редовна поддръжка и ако възникне нещо необичайно, незабавно спрете да използвате подеменника и се свържете с нашите дилъри за помощ.
- 1.3.13 Спуснете подеменника до най-ниското му положение и не забравяйте да изключите източника на захранване, когато обслужването приключи.
- 1.3.14 Не модифицирайте никакви части на подеменника без съвет от производителя.
- 1.3.15 Ако подеменникът ще бъде оставен неизползван за дълго време, потребителите са длъжни:
 - a. Изключете захранването;
 - b. Изпразнете резервоара за масло;
 - c. Смажете движещите се части с хидравлично масло.

ВНИМАНИЕ: Предупрежденията, препоръките и инструкциите, разгледани в това ръководство за употреба, не могат да обхванат всички възможни условия и ситуации, които могат да възникнат. Операторът трябва да разбере, че здравият разум и предпазливостта са фактори, които не могат да бъдат вградени в този продукт, а трябва да бъдат осигурени от оператора.



1.4 Предупредителни етикети

Всички предупредителни етикети за безопасност са ясно изобразени на подемяка, за да се гарантира, че операторът е наясно и избягва опасностите от използването на подемяка по неправилен начин. Етикетите трябва да се поддържат чисти и трябва да се сменят, ако се отлепят или повредят. Моля, прочетете внимателно значението на всеки етикет и ги запомнете за бъдеща работа.

SAFETY ADVICE

540101441

	Only trained personnel are allowed to operate the lift.
	Always keep lift area clear when lowering or raising vehicle.
	Do not try to raise a vehicle exceeds the rated capacity.
	Always raise a vehicle with four swing arms.
	Position and adjust pads to lifting points recommended by vehicle manufacturers.
	Stop and check lift arm locks and stability of vehicle after short raising, then to desired height.
	Watch closely the vehicle during raising or lowering.
	Always use safety stands when moving/ installing heavy components.
	Avoid excessive rocking of vehicle while on lift.
	Do not climb onto the lift or raised vehicle during lifting or lowering.



1.5 Потенциални рискове за безопасността

1.5.1 Основно напрежение



Повреда на изолацията и други повреди могат да доведат до това, че достъпните компоненти са под напрежение.

Предпазни мерки:

- Винаги използвайте само предоставения захранващ кабел или тестван захранващ кабел.
- Сменете проводниците с повредена изолация.
- Не отваряйте работния блок.

1.5.2 Опасност от нараняване, опасност от смачкване

В случай на прекомерно тегло на превозното средство, неправилно монтиране на превозното средство или при отстраняване на тежък предмет, съществува риск превозното средство да падне или да се преобърне.

Предпазни мерки:

- Подемникът трябва да се използва само по предназначение.
- Внимателно проучете и вземете предвид цялата информация, дадена в раздел 1.4
- Спазвайте предупредителните бележки за работа.

1.6 Ниво на шум

Шумът, излъчван по време на работа на подечника, трябва да бъде по-малък от 70 dB. За вашето здраве се препоръчва да поставите детектор за шум във вашата работна зона.



ОПАКОВКА, СЪХРАНЕНИЕ И ТРАНСПОРТ

Операциите по опаковане, повдигане, обработка, транспортиране трябва да се извършват само от опитен персонал с необходимите познания за подемника и след прочитане на това ръководство.

2.1 Подемникът е разглобен на следните 2 части за транспортиране

Име	Опаковани от	Размер (mm)	Тегло (кг)	Количество
Винган	Стоманени скоби	3920*570*930	756	1
Силов агрегат	КАШОН	850*250*350	24	1

2.2 Съхранение

Опаковките трябва да се съхраняват в покрита и защитена зона при температурен диапазон 0f - 10°C до +40°C. Не трябва да се излагат на пряка слънчева светлина, дъжд или вода.

Подрезждане на опаковките

Препоръчваме да не се подреждат, тъй като опаковките не са предназначени за такъв тип съхранение. Тясната основа, голямото тегло и големият размер на опаковките правят подреждането трудно и потенциално опасно. Ако подреждането е неизбежно, използвайте всички подходящи предпазни мерки:

- никога не подреждайте на повече от 2 метра височина
- никога не правете купища от единични опаковки. Винаги подреждайте двойки опаковки в кръстосана схема, така че основата да е по-голяма и получената купчина да е по-стабилна. След като купчината е завършена, фиксирайте я с помощта на ремъци, въжета или други подходящи методи.

Максимум две опаковки могат да бъдат подредени върху камиони, контейнери и железопътни вагони, при условие че опаковките са свързани заедно и фиксирани, за да се предотврати падането им.

2.3 Повдигане и боравене

Опаковките могат да се повдигат и транспортират само с помощта на повдигачи. Никога не се опитвайте да повдигате или транспортирате уреда с помощта на сапани за повдигане.

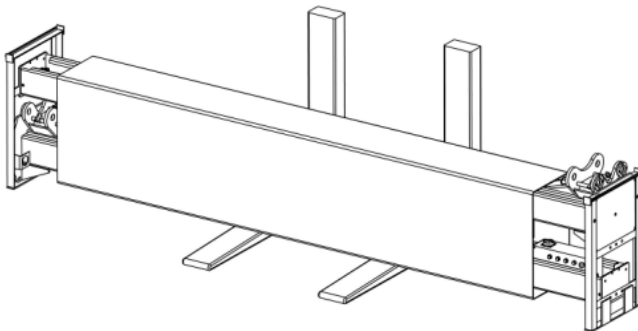

Когато подемникът бъде доставен, уверете се, че не е бил повреден по време на транспортирането и че всички части, посочени в опаковъчния лист, са налични. Опаковките трябва да се отварят, като се вземат всички необходими предпазни мерки, за да се избегне нараняване на хора (дръжете на безопасно разстояние, когато режете лентите) или повреда на части от машината (внимавайте да не изпуснат части, докато отваряте опаковката)

Обърнете специално внимание на хидравличния агрегат, контролния панел и цилиндъра.



ОПИСАНИЕ НА ПРОДУКТИ

3.1 Общи описания

Подемникът се задвижва от електрохидравлична система. Редукторната помпа подава хидравлично масло към маслените цилиндри и избутва нагоре буталото им. Буталото повдига количките и повдигащите рамена. По време на процеса на повдигане механичният предпазен блокиращ модул гарантира, че няма да се изплъзне в случай на повреда на хидравличната система.

3.2 Конструкция на подемникът

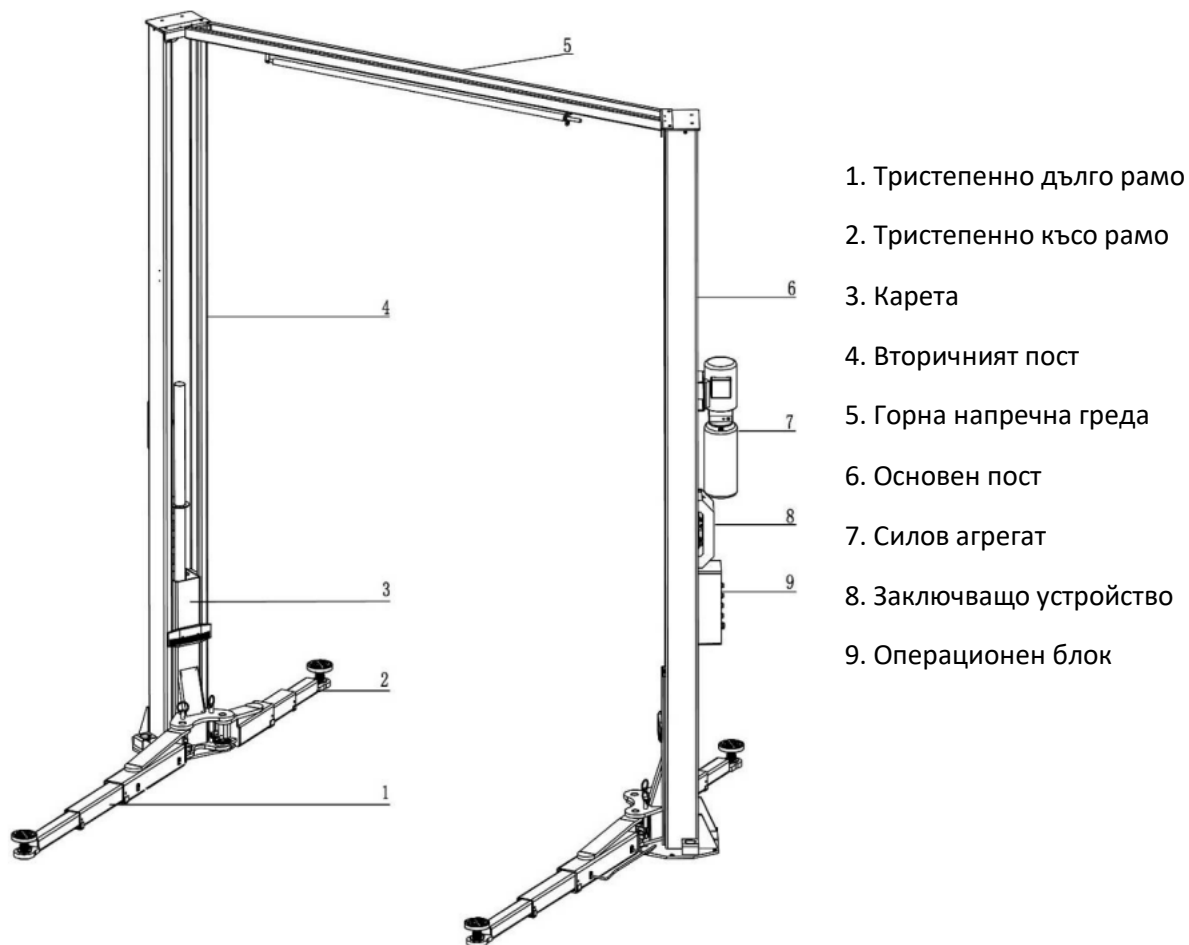

3.3 Технически данни

Модел	Капацитет на повдигане	Пълно издигане	Пълно време на издигане (3.0kW мотор)	Пълно време на издигане (2.2kW мотор)
EE-6214EKZ	4000 кг	1970 мм	45S	55S



3.4 Размери

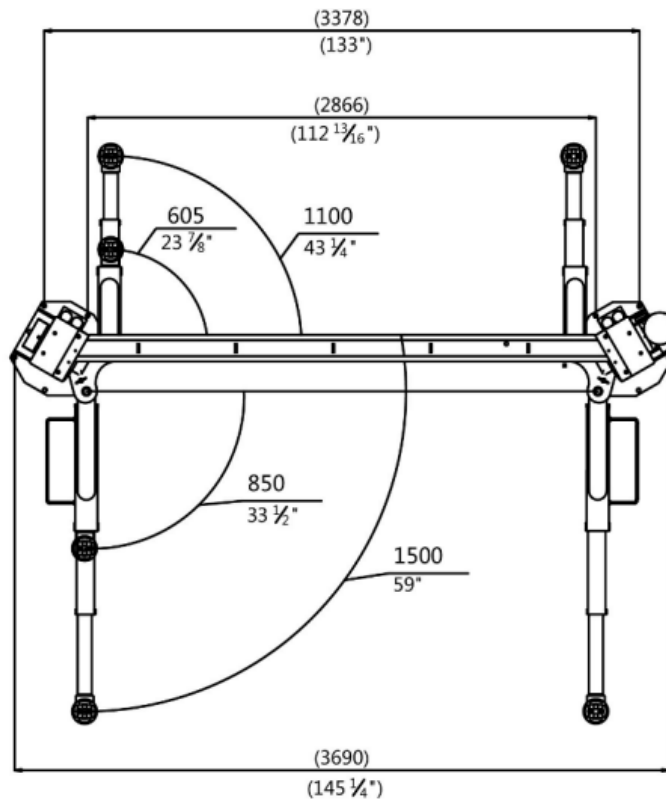
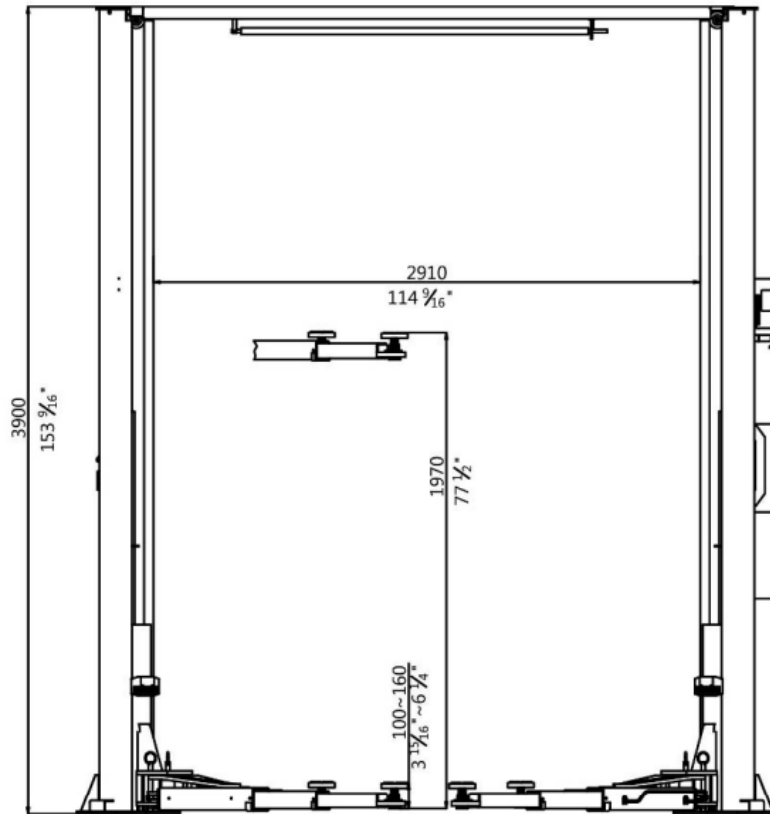



3.5 Описания на предпазните устройства

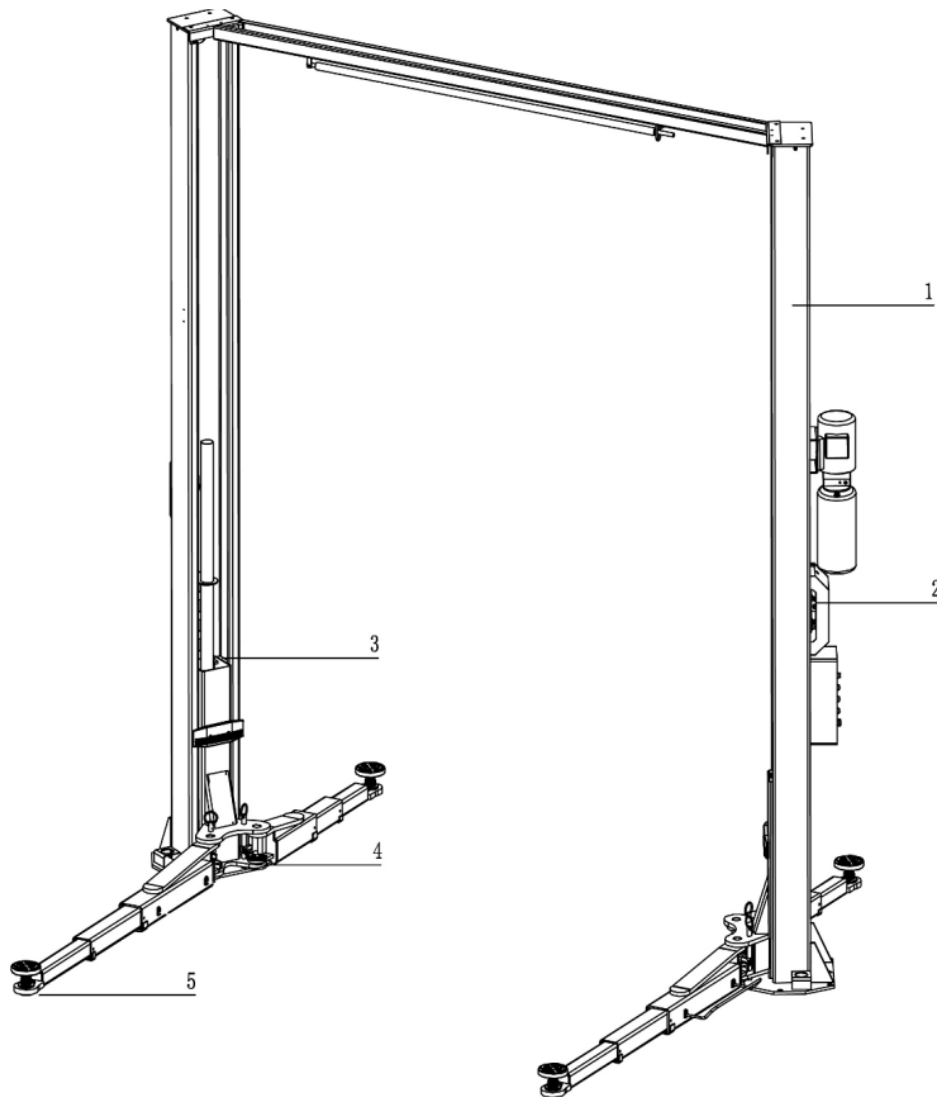

ПОЗ.	Име	Функция
1	Превключвател за ограничаване на максималната височина	Спиране на издигането при максимална височина
2	Механичен заключващ блок	Улавяне на количките в случай на хидравлична повреда
3	Стоманен кабел	Осигуряване на синхронизация за двете колички
4	Заключващ блок за рамото	Уверете се, че повдигащите рамена са заключени и не се люлеят по време на процеса на повдигане.
5	Гумена повдигаща подложка	Безопасен контакт с основата на колелата на повдигнатото превозно средство

ИНСТРУКЦИИ ЗА ИНСТАЛАЦИЯ

4.1 Подготовка преди монтаж

4.1.1 Изисквания за пространство.

Вижте 3.4 за размерите на подечника. Също така трябва да има разстояние от поне 1 метър между платформата за повдигане и фиксираните елементи (напр. стена) във всички позиции на повдигане. Трябва да има достатъчно място за качване и слизане на превозни средства.

4.1.2 Основи и връзки

Потребителят трябва да извърши следната работа, преди да монтира подечника.

- Изграждане на основата след консултация с отдела за обслужване на клиенти на производителя или оторизиран сервизен агент. Полагане на кабелите до мястото на монтаж. Потребителят трябва да осигури защита с предпазител за връзката. Свързването към електрическата система трябва да се извърши от лицензирани техници. Изисквания към захранващия кабел на мястото на монтаж: минимум 2,5 мм² телена сърцевина за 3Ph мощност и 4,0 мм² жична сърцевина за 1Ph мощност.
- Обърнете се също към съответната информация на табелката и в инструкциите за експлоатация. Преди да извършите електрическо свързване, уверете се, че подежникът е електрически адаптиран към местното електрозахранване.

4.1.3 Подготовка на основите

Вижте Приложение 1 за индивидуална основа и непрекъсната основа.

C20/25 бетонна основа с якост над 3000 psi, минимална дебелина 200 mm (непрекъсната основа). Повърхност: хоризонтална и равна (градиенти макс. 0,5%) Новоизградената бетонна основа трябва да е по-стара от 20 дни.

4.1.4 Инструменти и оборудване, необходими за монтаж

Име на инструмента	Спецификация	Необходимо количество
Електрическа бормашина	Със свредло D16 и D18.	1
Отворен гаечен ключ	D17-19 мм	2
Регулируем гаечен ключ	по-голям от D30mm	1
Отвертка с кръстосано гнездо	PH2	1
Адаптер за дръжка на бърз гаечен ключ/ тресчотка	REB-310	1
Гаечен ключ	D24 мм	1
Устройство за нивелиране	1 мм точност	1
Чук	10 паунда	1
Подежник за камион	Капацитет над 1000 кг	1
Повдигаща струна	Капацитет 1000 кг	2
Динамометричен ключ	MD400	1



4.2 Внимание при инсталиране

4.2.1 Съединенията на масления маркуч и кабелите трябва да са здраво свързани, за да се избегне изтичане от масления маркуч и разхлабване на електрическите проводници.

4.2.2 Всички болтове трябва да са здраво завинтени.

4.2.3 Не поставяйте никакви превозни средства на подемника в случай на пробно пускане.

4.3 Общи стъпки за инсталиране

Стъпка 1: Отстранете опаковката, извадете кашона за аксесоари и капака.

Стъпка 2: Първо поставете нещо опорно между двата стълба или окачете един от стълбовете с кран и след това отстранете болтовете на опаковката.



1. Шестограмен болт

2. Желязна стойка

Внимание: Моля, обръщайте специално внимание на това да не оставяте стълба да падне, тъй като това може да причини злополука или да повреди аксесоарите, закрепени в него.

Стъпка 3: Когато първият стълб бъде премахнат, поставете подпора под втория стълб и след това отстранете болтовете на опаковката.

Стъпка 4: Фиксирайте изправената позиция за двата стълба. (вижте Приложение 1, етажен план)

1. Разгънете опаковката и решете на кой стълб ще бъде монтиран захранващият блок.
2. Начертайте контур на основната плоча на земята с тебешир и установете позицията на стълба.

Стъпка 5: Свържете напречната греда.

Направете така, че стълбовете да са обърнати един към друг, а разстоянието между тях да е равно на дължината на горната напречна греда. Закрепете гредата към стълбовете с помощта на винт M12x20.

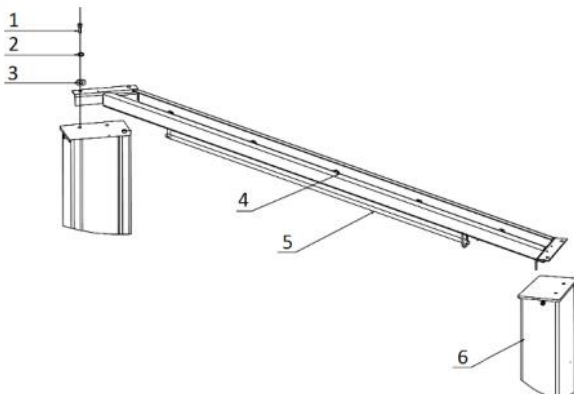

1. Винт с вътрешен шестостен с цилиндрична глава M12*20

2. Промиване на пружини M12

3. Плоска шайба M12

4. Горна напречна греда

5. Защитен прът за покрива на автомобила

6. Пост

Стъпка 6: Поставете и закрепете стойката.

1. Използвайте подходящи средства, за да повдигнете повдигащата шейна до първото блокиращо положение. Тогава всички монтажни отвори в основната плоча са достъпни. Уверете се, че заключващата лапа е включена.
2. Проверете отново позицията на основните плочи.
3. Пробийте монтажните отвори. Отстранете праха от пробиването на отвора.
4. Използвайте нивелир, за да проверите вертикалното подравняване на повдигащите стълбове. Ако е необходимо, поставете изравнителни плочи под основните плочи. Изравнителните плочи трябва да са със същата дължина като страната на основната плоча, лежаща върху тях. В противен случай натоварването на основната плоча няма да се пренесе равномерно върху основата.
5. Поставете и закрепете другия стълб по подобен начин.

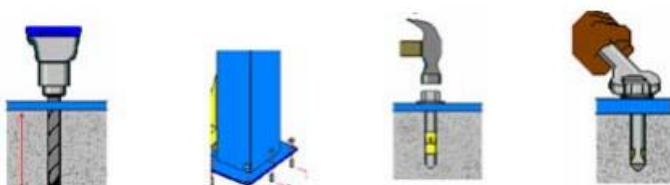

Стъпка 7: Свържете стоманените въжета за синхронизация.

1. Прокарайте и закрепете в съответствие със следната схема на свързване на стоманените въжета.
2. Повдигнете двете шейни до първата заключваща позиция (приблизително 800 мм над земята).
3. Уверете се, че механичните предпазни ключалки във всеки стълб са напълно захванати, преди да се опитате да прокарате кабели.
4. След като кабелът бъде фиксиран, регулирайте и направете кабела от двете страни да бъде с еднаква стегнатост, което може да се съди по звука, издаван по време на процеса на повдигане.
5. Смажете след фиксиране. (Това е задължително.)

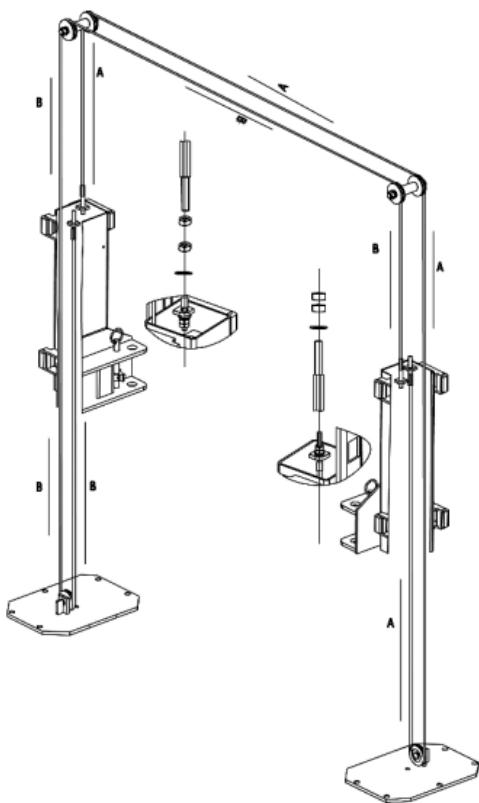



Стъпка 8: Свържете маркучите за масло.

1. Монтирайте хидравличния захранващ блок върху главната стойка.

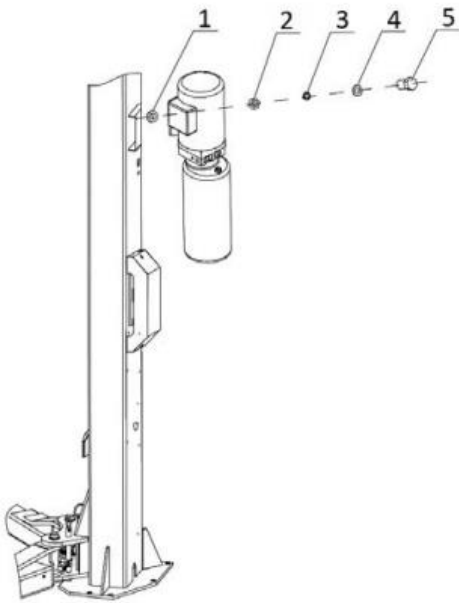

1. Антивибрационна шайба
2. Гайка с шестостенна глава M10
3. Пружинна шайба M10
4. Плоска шайба M10
5. Пълен въртящ се винт с шестостенна глава M10*3

2. Свържете маслените маркучи (№ 4 и 5 на фигурата по-долу) към "Т" конектора в главния стълб.

ЗАБЕЛЕЖКА: уверете се, че съединителите и маркучът са чисти.

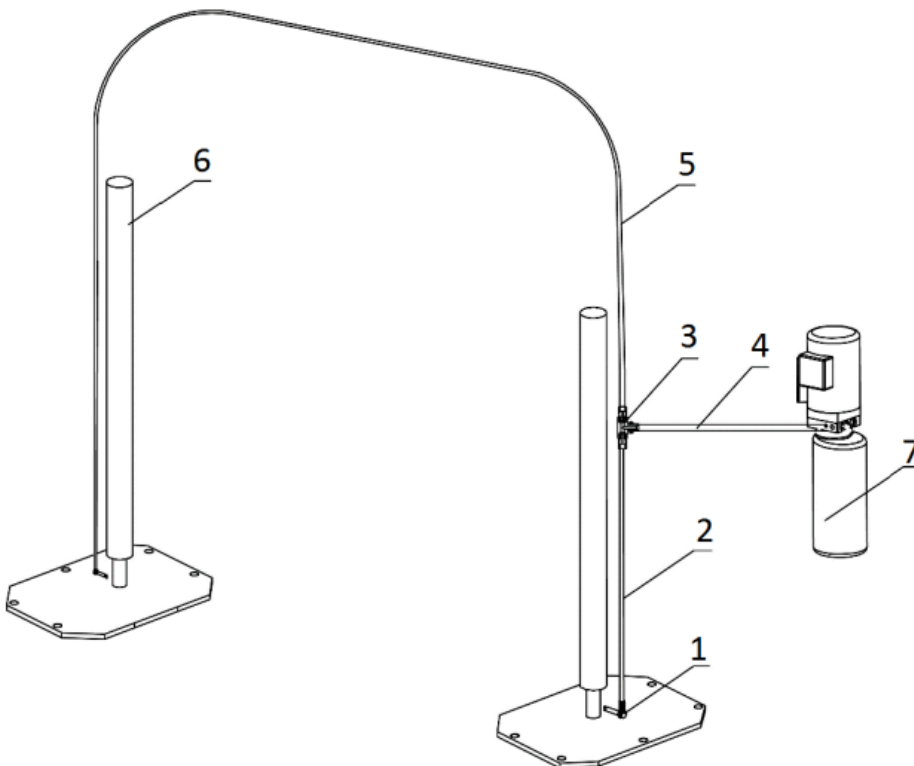

1. Композитен конектор
2. Гумен маркуч за масло
3. "Т" съединител
4. Къс маслен маркуч
5. Дълъг маслен маркуч
6. Маслен цилиндър
7. Хидравличен агрегат



Стъпка 9: Свържете електрическата система.

Вижте схемата за електрическо свързване.

1. Фиксирайте операционния модул върху основния стълб.

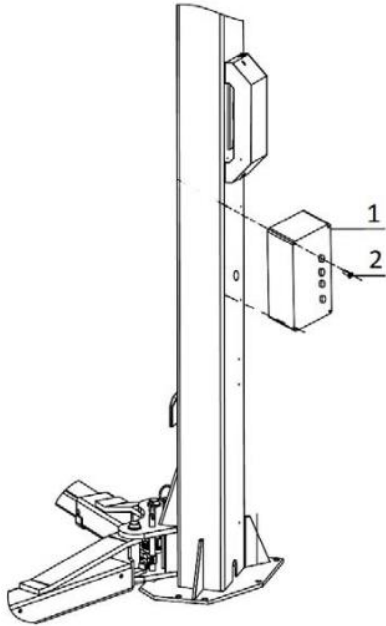

1. Кутия за управление
2. Винт с напречна глава М5*8

2. Фиксирайте превключвателя за ограничаване на максималната височина върху вътрешната повърхност на основния стълб и свържете неговия проводник със съответния проводник, идващ от контролната кутия чрез бърз електрически конектор.

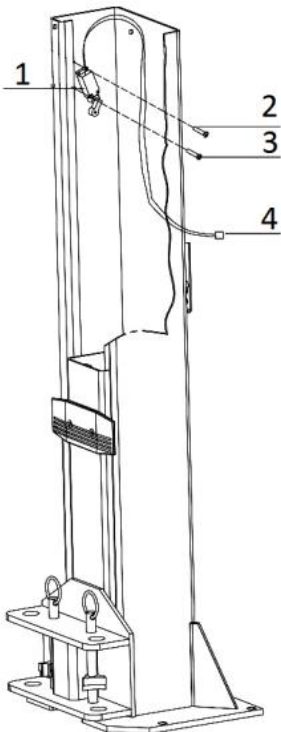

1. Превключвател за максимална височина TZ8108
2. Винт с глава М4*12
3. Винт с кръстосано гнездо М4*25
4. Бърз електрически конектор



3. Фиксирайте крайния превключвател за защита на покрива на автомобила върху горната напречна греда и свържете неговия проводник със съответния проводник, идващ от контролната кутия чрез бърз електрически конектор.

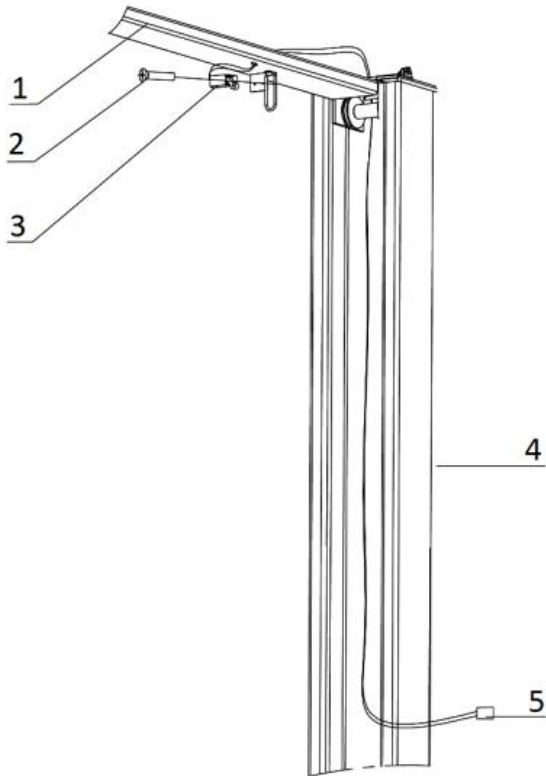

1. Горна напречна греда
2. Винт с плоска глава М4*25
3. Краен изключвател за защита на покрива на автомобил D4MC1000
4. Основен пост
5. Бърз електрически конектор

4. Свържете проводниците на електромагнитите. Демонтирайте защитния капак, преди да направите връзката.

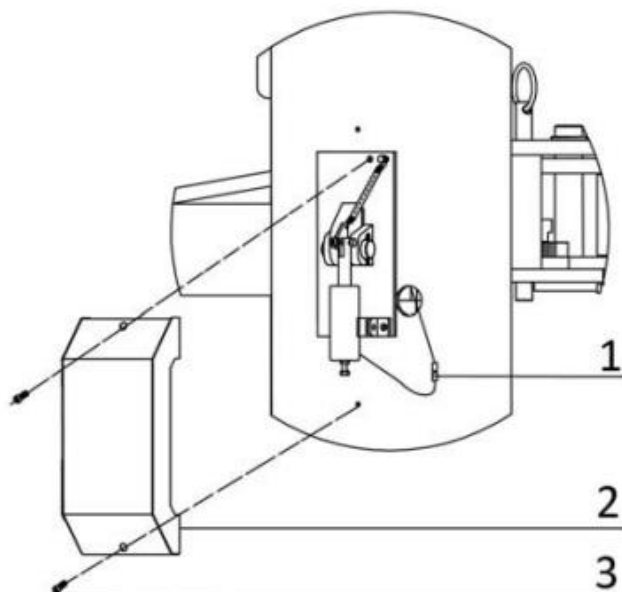

1. Бърз електрически конектор
2. Защитен капак
3. Винт с вътрешен шестостен с цилиндрична глава М6*8

5. Свържете електрическите проводници, като се позовавате на следната схема на свързване на проводниците. Проверете дали захранващото напрежение е адаптирано към напрежението на подемника.

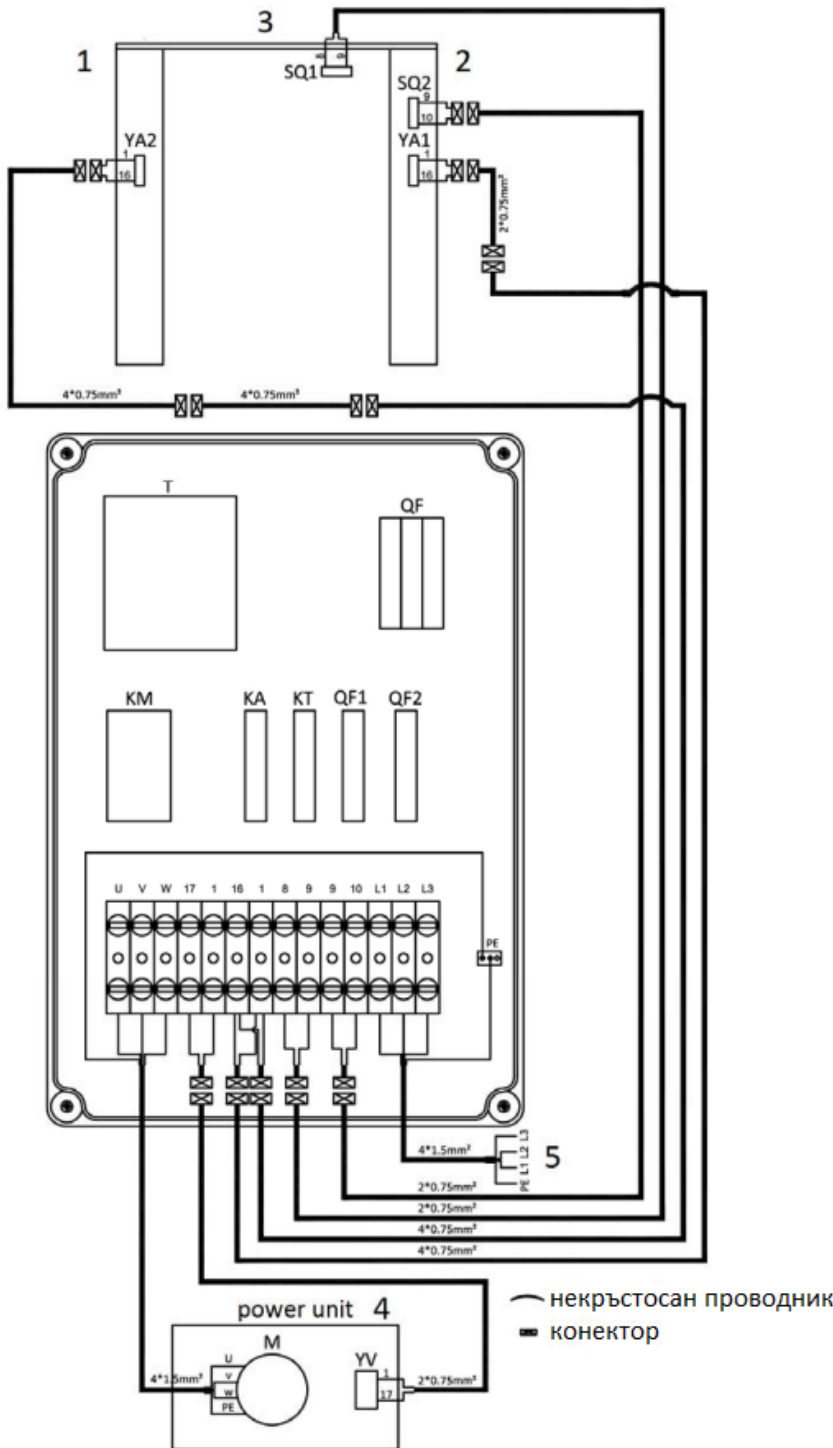

**Стъпка 10: Инсталирайте повдигащи рамена**

Свързване на повдигащото рамо и каретата. Валове на щифтовете на рамото (№ 2) трябва да бъдат гресирани при монтажа. Монтирайте повдигащите рамена върху количките и се уверете, че ключалката на рамото работи.

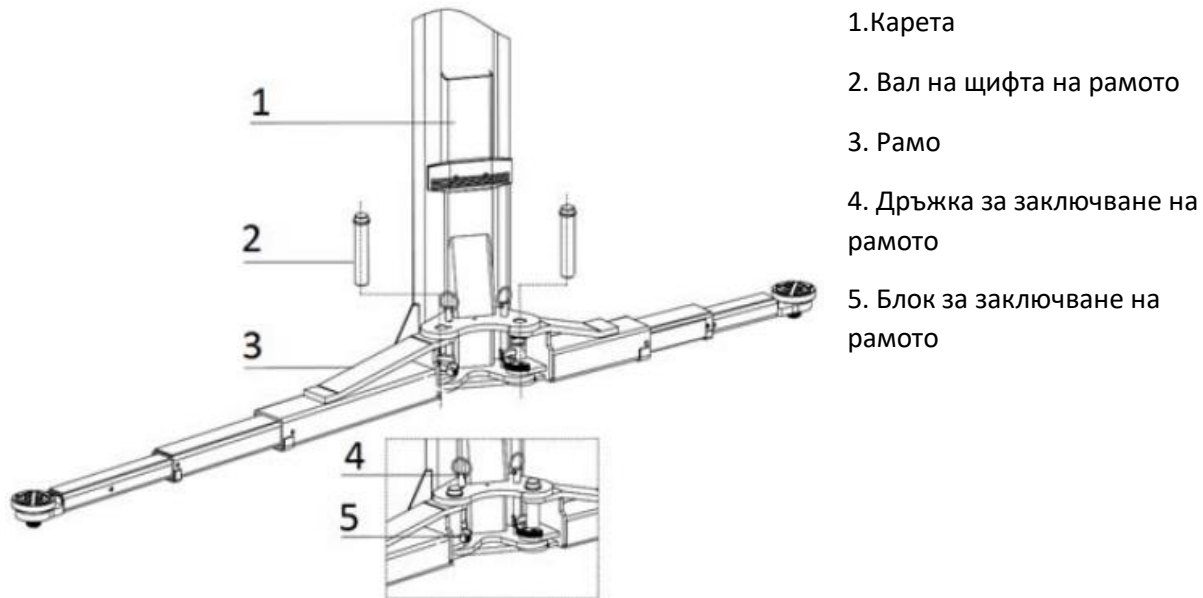
**Стъпка 11: Напълнете с хидравлично масло.**

САМО ЧИСТО И ПРЯСНО МАСЛО. НЕ ПЪЛНЕТЕ РЕЗЕРВОАРА ДО ПЪЛЕН. Подемникът трябва да бъде напълно спуснат преди смяна или добавяне на хидравлично масло.

Пригответе 13 литра хидравлично масло. Първо, напълнете около 10 литра в резервоара за масло и пуснете подемника нагоре и надолу 2 или 3 пъти. След пускане на подемника в продължение на няколко цикъла, добавете още масло, ако е необходимо, за да повдигнете подемника до пълна височина.

Забележка: Препоръчва се използването на хидравлично масло NO.46, когато средната температура на мястото е над 18 градуса по Целзий, и използването на хидравлично масло NO.32, когато температурата е под 18 градуса по Целзий.

Сменете маслото 6 месеца след първоначалната употреба и сменяйте веднъж годишно след това.

Стъпка 12: Пробно изпълнение.

Запознайте се с управлението на подемника, като го пуснете през няколко цикъла, преди да натоварите превозното средство. Тази стъпка е от особено значение, тъй като може да провери дали маслените маркучи са добре свързани. Връзката е квалифицирана, когато няма необичаен звук или изтичане, след като е била тествана 5-6 пъти.

Обезвъздушаване на хидравличната система

Развийте, но не отстранявайте гайката отгоре на масления цилиндър и натиснете леко бутона НАГОРЕ, докато маслото излезе. След това завийте здраво гайката. След обезвъздушаване нивото на маслото в резервоара на хранващия блок може да се понижи. Повдигнете и спуснете подемника няколко цикъла. Добавете още масло, ако е необходимо, за да повдигнете подемника до пълна височина. Необходимо е само да добавите масло, за да повдигнете повдигача на пълна височина.



В цилиндъра остана отдушник

Проверете механичния предпазен заключващ блок.

Проверете дали неговите предпазни заключващи плочи могат да бъдат ефективно захванати или освободени в процеса на работа.

Проверете синхронизацията на двете повдигащи колички.

Осигурете синхронизацията, като регулирате стоманените въжета за баланс от двете страни. Направете така, че двете въжета да са с еднакво напрежение.

Това може да се прецени по звука, издаван от блока за безопасно заключване по време на процеса на повдигане.

Ако подемникът не се повдигне, двигателят може да се завърти в грешна посока. В такъв случай разменете проводниците U, V в съединителната кутия.

Стъпка 13: Фиксирайте предпазните калници за краката, защитните дрехи на веригата и повдигащите корита.

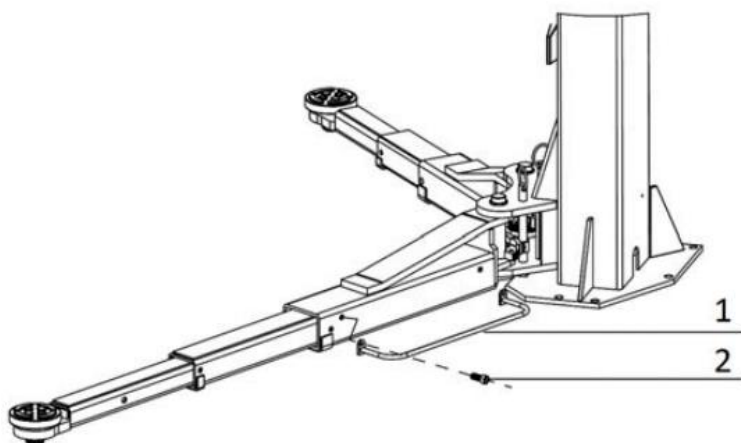

1. Защитен калник за краката
2. M10*15 Винт с цилиндрична глава с вътрешен шестограм M10*15

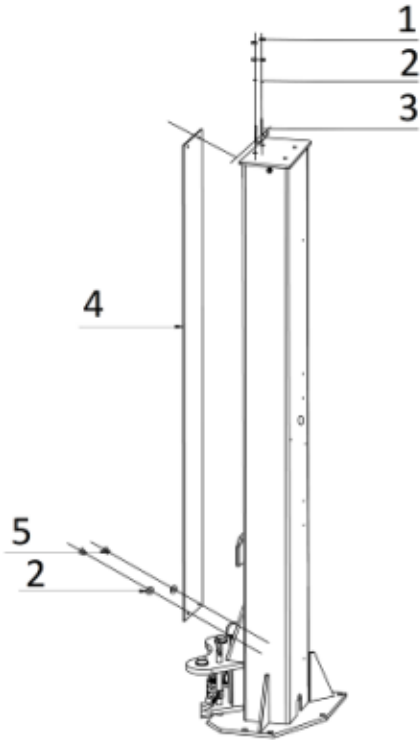

1. Шестостенна гайка М6

2. Плоска шайба М6

3. Кука за предпазна кърпа за веригата

4. Предпазна кърпа за веригата

5. Винт с глава М6*8 с кръстосана втулка

4.4 Елементи, които трябва да бъдат проверени след инсталирането.

S/N	Проверете елементи	ДА	НЕ
1	Момент на затягане на разширителните болтове: 60-80N·m;	✓	
2	Скорост на нарастване $\geq 20\text{mm/s}$;	✓	
3	Шум при номинално натоварване $\leq 75\text{db}$;	✓	
4	Съпротивление на заземяване: не по-голямо от 4Ω;	✓	
5	Разлика във височината на двете колички $\leq 5\text{mm}$;	✓	
6	Механичният блок за улавяне е здрав и синхронизиран при работа с номинално натоварване;	✓	
7	Ако контролният бутон работи като „задръжте, за да стартирате“?	✓	
8	Ако крайните изключватели работят добре?	✓	
9	Ако е свързан заземителен проводник?	✓	
10	Ако се издига и спуска плавно?	✓	
11	Ако няма необичайно съобщение по време на работа с номинално натоварване?	✓	
12	Ако няма изтичане на масло при работа с номинално натоварване?	✓	
13	Ако разширителните болтове, гайки или пръстени са добре закрепени?	✓	
14	Ако максималната височина на повдигане е 1970 mm?	✓	
15	Ако съветите за безопасност, табелата с името и логото са ясни?	✓	



ИНСТРУКЦИЯ ЗА ЕКСПЛОАТАЦИЯ

5.1 Предпазни мерки

5.1.1 Проверете всички връзки на маркуча за масло. Едва когато няма теч, подежникът може да започне работа.

5.1.2 Подежникът не трябва да се използва, ако предпазното му устройство не функционира правилно.

5.1.3 Той не трябва да повдига или спуска автомобил, ако неговият център на тежестта не е разположен по средата на пистата. Производителят, както и търговците не носят никаква отговорност за произтичащите от това последствия.

5.1.4 Операторите и другият заинтересован персонал трябва да стоят в безопасна зона по време на процеса на повдигане и спускане.

5.1.5 След като е повдигнат на очакваната височина, изключете захранването, за да заключите бутона с катинар, за да предотвратите всяка грешна операция, извършена от невнимателни хора.

5.1.6 Уверете се, че предпазното заключване на подетника е включено, преди да започнете работа под превозното средство и че няма хора под превозното средство по време на процеса на повдигане и спускане.

5.2 Схема на работа

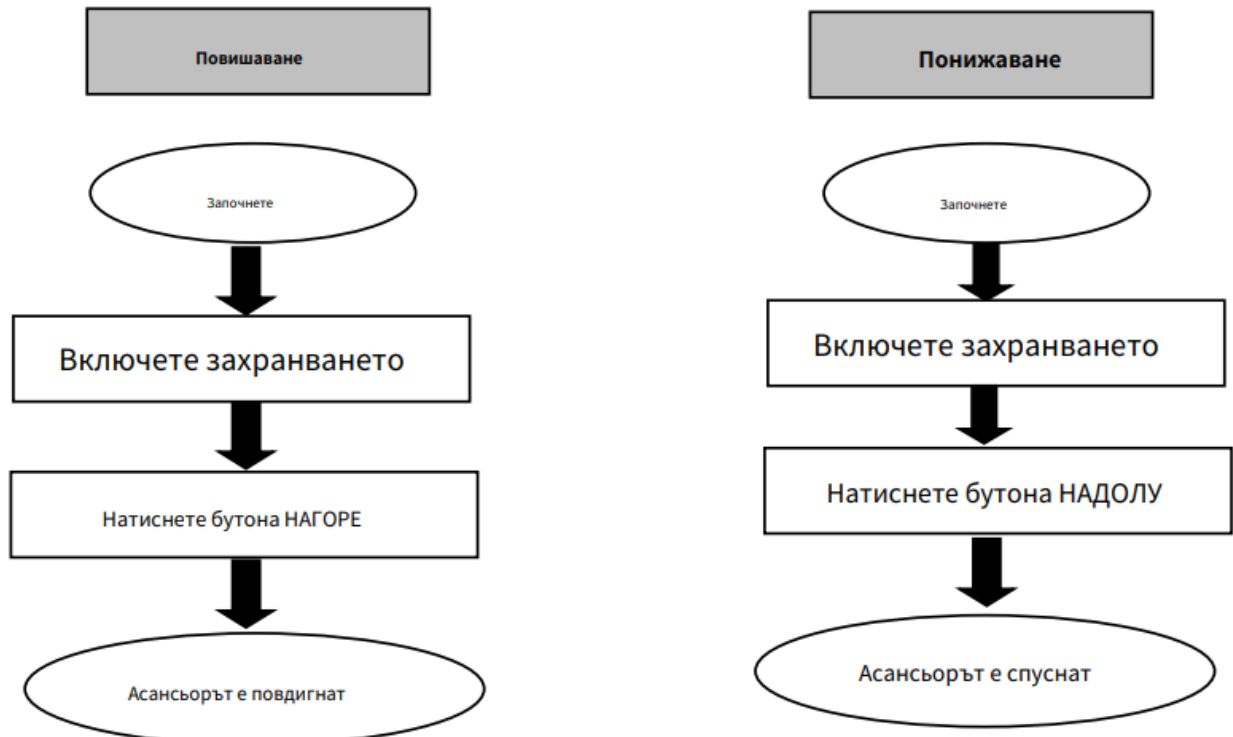



5.3 Инструкции за работа

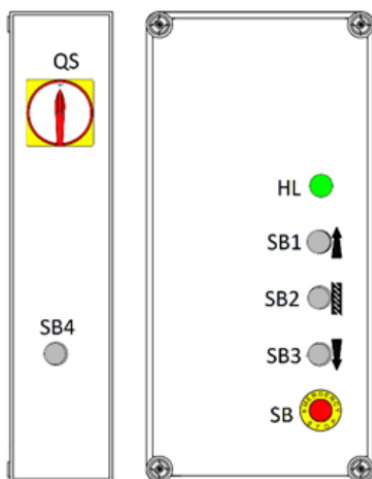

ПОЗ.	Име	функция
QS	Главен прекъсвач	Контролирайте основното захранване
HL	Индикатор за мощност	Покажете дали е свързано електричество
SB1	Бутон НАГОРЕ	Контролирайте издигащото се движение
SB2	Бутон за заключване	Включете механично заключване
SB3	Бутон НАДОЛУ	Контролирайте движението на спускане
SB4	APS бутон	Контрол, насочващ движението на спускане

За да избегнете нараняване и/или имуществени щети, разрешавайте само на обучен персонал да работи с подемника. След като прегледате тези инструкции, запознайте се с управлението на подемника, като го пуснете през няколко цикъла, преди да натоварите превозното средство на него. Винаги повдигайте автомобила, като използвате и четирите адаптера. Никога не повдигайте само единия край, единия ъгъл или едната страна на адаптерите за превозни средства. Подемникът трябва да бъде само използван в статично положение за повдигане и спускане на превозни средства.

Вдигнете подемника

Уверете се, че превозното средство не е тежко нито отпред, нито отзад и центърът на баланс трябва да е по средата между адаптерите и центриран над подемника.

1. Паркирайте автомобила между двете стойки.
2. Регулирайте повдигащите рамена, докато повдигащите тави се окажат под позициите за вдигане на автомобила, и се уверете, че тежестта на автомобила се намира над центъра на четирите повдигащи рамена.
3. Включете главния ключ на захранването.
4. Натиснете бутона „НАГОРЕ“ на контролната кутия, докато повдигащите тави докоснат позициите за повдигане на превозното средство.
5. Продължавайте да повдигате превозното средство, като карате колелата му да имат малко разстояние от земята и проверете отново стабилността.
6. Повдигнете превозното средство до разрешената височина, натиснете бутона „Безопасно заключване“, за да включите механичното предпазно заключване. Проверете отново стабилността, преди да извършите поддръжка или ремонт отдолу.

Спуснете подемника

Когато спускате подемника, внимавайте целият персонал и предметите да са далеч. Натиснете бутона APS и бутона НАДОЛУ за директно спускане.

1. Натиснете бутона „НАДОЛУ“ на контролната кутия. Първоначално количките ще се издигнат нагоре с около 5 см, за да освободят предпазната ключалка. След това каретата започва да се спуска.
2. Когато подемникът е напълно спуснат, позиционирайте повдигащите рамена и адаптерите, за да осигурите безпрепятствен изход, преди да извадите превозното средство от зоната на подемника.
3. Откарайте автомобила.

ОТСТРАНЯВАНЕ НА НЕИЗПРАВНОСТИ

ВНИМАНИЕ: Ако проблемът не можете да отстраните сами, моля, не се колебайте да се свържете с нас за помощ.

Ние ще предложим нашата услуга възможно най-рано.

Проблемите могат да бъдат преценени и решени много по-бързо, когато могат да бъдат предоставени повече подробности или снимки.

ПРОБЛЕМИ	ПРИЧИНИ	РЕШЕНИЯ
Необичаен шум	Съществува абразия по вътрешната повърхност на стълбовете.	Намажете с грес вътрешната страна на стойката.
	Отпадъци в поста.	Изчистете отпадъците
Моторът не работи и не се покачва	Разхлабена кабелна връзка.	Проверете и направете добра връзка.
	Изгорял мотор.	Подменете го.
	Повреден краен изключвател или неговата кабелна връзка е разхлабена.	Регулирайте или сменете крайния превключвател.
Моторът работи, но не повдига	Моторът работи на заден ход.	Проверете кабелната връзка.
	Преливният клапан не е добре завит или е задръстен.	Почистете или направете настройка.
	Повредена редукторна помпа.	Заменете го.
	Твърде ниско ниво на маслото.	Добавете масло.
	Връзката на маркуча е разхлабена.	Стегнете го.
	Вентилът на възглавницата не е добре завит или задръстен.	Почистете или направете корекция.
Количките се спускат бавно след повдигане	Маркучът за масло тече.	Проверете или го сменете.
	Незатегнат маслен цилиндър.	Сменете уплътнението.
	Еднопосочният вентил изтича.	Почистете или го сменете.
	Електромагнитният клапан не работи добре.	Почистете или го сменете.
	Хлабав стоманен кабел.	Проверете и регулирайте плътността.
Повдигането е твърде бавно	Задръстен маслен филтър.	Почистете или го сменете.
	Твърде ниско ниво на маслото.	Добавете масло.
	Преливният клапан не е настроен в правилната позиция.	Направете корекция.
	Твърде горещо хидравлично масло (над 45°).	Сменете маслото.
	Изтъркано уплътнение на цилиндъра.	Сменете уплътнението.
	Вътрешната повърхност на стълбовете не е добре смазана.	Добавете грес.
Спускането е твърде бавно	Заклинила дроселова клапа.	Почистете или сменете.
	Мръсно хидравлично масло.	Сменете маслото.
	Заседнал клапан за защита от преливане.	Почистете го.
	Задръстен маркуч за масло.	Заменете го.
Стоманеното въже е износено	Без грес при инсталиране или извън срока на експлоатация.	Заменете го.

ПОДДРЪЖКА

Лесната и евтина рутинна поддръжка може да гарантира нормална и безопасна работа на подемника. Следват изисквания за рутинна поддръжка. Следвайте графика за рутинна поддръжка по-долу по отношение на действителното работно състояние и честотата на вашия подемник.

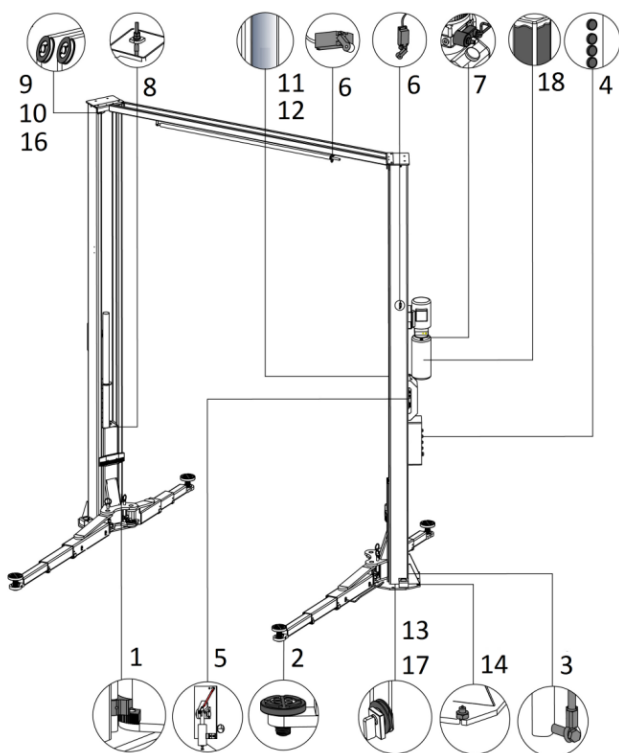

S/N	Компоненти	Методи	Период
1	Заключващи устройства за люлеещо се рамо	Натиснете бутона НАГОРЕ, за да повдигнете повдигащите рамена и проверете дали четирите люлеещи се рамена са заключени на място. Добавете грес, ако е необходимо.	Всеки ден
2	Гумени контактни подложки	Проверете подложките и почистете всички предмети, които могат да причинят приплъзване или повреда.	Всеки ден
3	Съединители за цилиндър и маслен маркуч	Проверете, за да се уверите, че няма теч, преди да използвате подемника.	Всеки ден
4	Бутони за управление	Проверете дали бутоните за управление работят като „задържате до пускане“ и проверете дали работят като посочената функция.	Всеки ден
5	Механично предпазно заключване	Проверете дали и двата механични фиксатора могат да се зацепят и освободят едновременно, като натиснете бутоните за управление.	Всеки ден

S/N	Компоненти	Методи	Период
6	Краен изключвател	Натиснете бутона НАГОРЕ и проверете и се уверете, че повдигащата платформа спира да се издига, когато превключвателят е активиран.	Всеки ден
7	Разтоварващ клапан	Проверете дали клапанът тече или не. Почистете или сменете вентила, ако тече.	Всеки ден
8	Стоманени въжета	Проверете синхронизацията на двете колички и регулирайте. Ако десинхронизацията е недопустима, затегнете кабела.	Всеки ден
9	Втулка на обратната шайба и предпазно колело на вала	Смажете втулката с грес на литиева основа NO.1. Проверете дали предпазното колело е в първоначалното си положение.	На всеки 3 месеца
10	Стоманени въжета	Смажете въжетата с грес на литиева основа NO.1. Сменяйте с нови стоманени въжета на всеки 3 години или десет единични проводника са се скъсали.	На всеки 3 месеца
11	Писта за движение вътре в стълба за возила	Смажете пътя с грес на литиева основа NO.1. Без препятствия по пътя.	На всеки 3 месеца
12	Верига и щифтове за нея (по избор)	Смажете веригата с грес на литиева основа NO.1. Сменяйте веригите на всеки 3 години или ако има пукнатини по щифта на веригата.	На всеки 3 месеца
13	Втулка на долната ролка и пръстен на вала	Смажете втулката с грес на литиева основа NO.1. Проверете дали пружинният пръстен е в първоначалното си положение.	На всеки 3 месеца
14	Разширителни болтове	Проверете с динамометричен ключ. За болт M18 въртящият момент е не по-малък от 80N.m / За M16 въртящият момент е не по-малък от 60N.m	На всеки 3 месеца
15	Цял подежник	Пускане на подечника за няколко цикъла с и без номинален товар. Подежникът може да работи стабилно и гладко без необичаен шум.	На всеки 3 месеца
16	Втулка на обратната шайба и предпазно колело на вала	Разхлабете стоманеното въже и демонтирайте втулката. Измерете абразивния луфт и сменете втулката, ако луфтът е по-голям от 0,5 mm.	Всяка година
17	Втулка на низходящата ролка и предпазно колело на вала	Разхлабете стоманения кабел и демонтирайте втулката. Измерете абразивния луфт и сменете втулката, ако луфтът е по-голям от 0,5 mm.	Всяка година
18	Хидравлично масло	Сменяйте маслото б месеца след първата употреба и веднъж годишно след това. Проверете хидравличното масло и го сменете, ако стане черно или ако в резервоара има замърсяване.	Всяка година

Ако потребителите се придържат към горните изисквания за поддръжка, подежникът винаги ще поддържа добро работно състояние и експлоатационният му живот може да бъде удължен.

Приложение 1, Етажен план

Монтаж само на закрито. Освен това трябва да има разстояние от поне 1 метър между подемната платформа и фиксирани елементи (напр. стена) във всички позиции на повдигане. Трябва да има достатъчно място за качване и слизане на превозни средства.

C20/25 бетонна основа с якост над 3000 psi, минимална дебелина 200 мм.

Повърхност: хоризонтална и равна (градиенти макс. 0,5%)

Новоизградената бетонна основа трябва да е по-стара от 20 дни.

В мм.

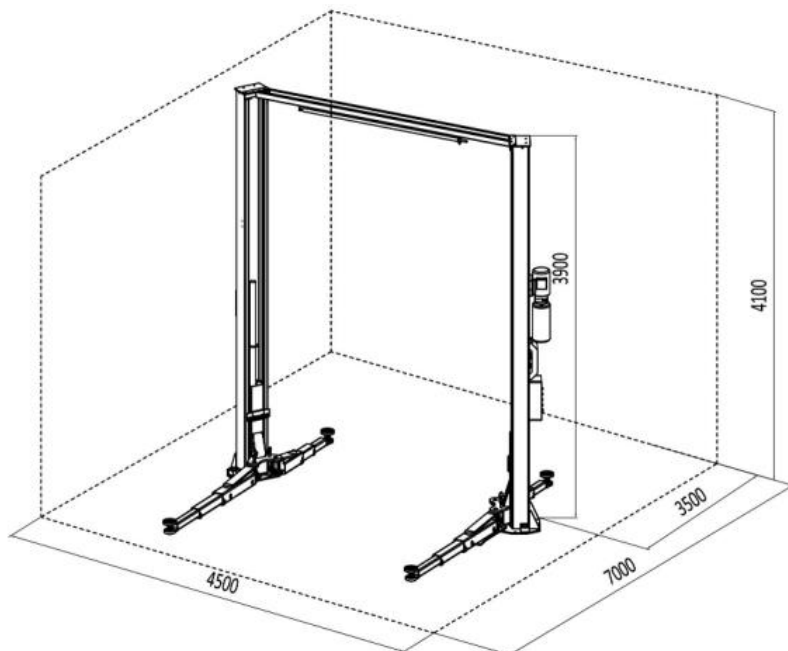

Непрекъсната основа

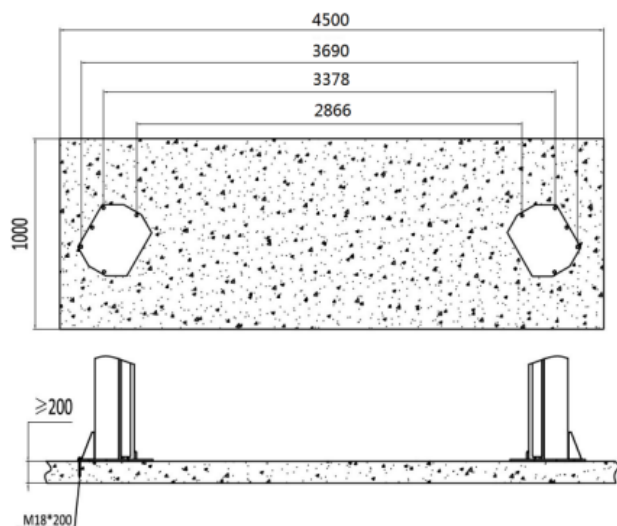

Индивидуална основа

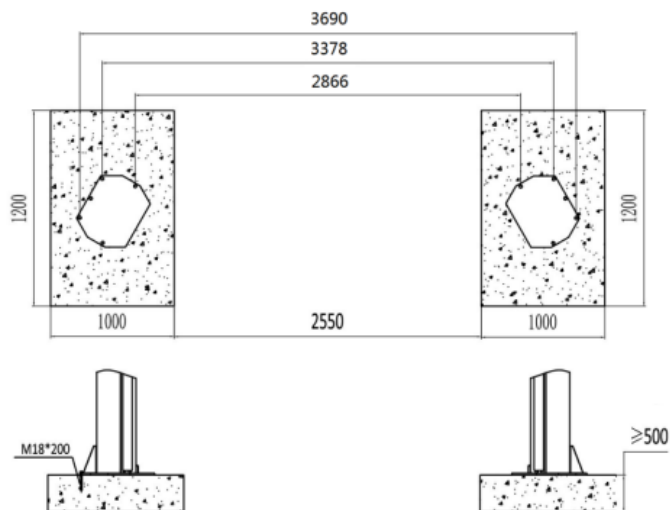

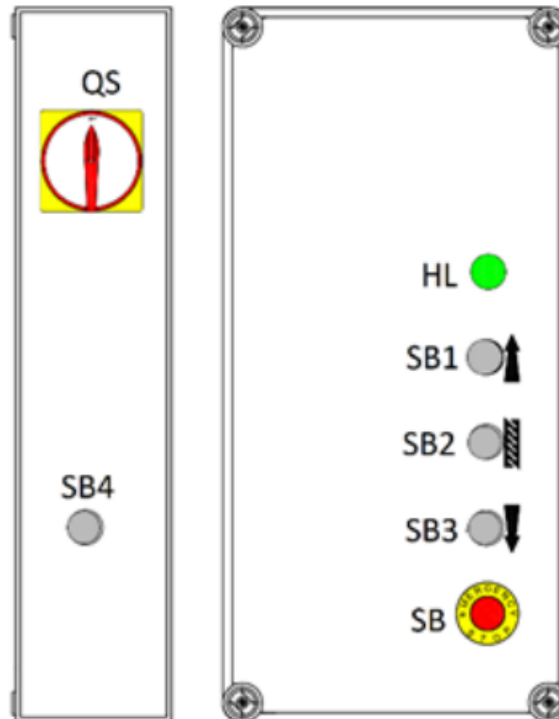
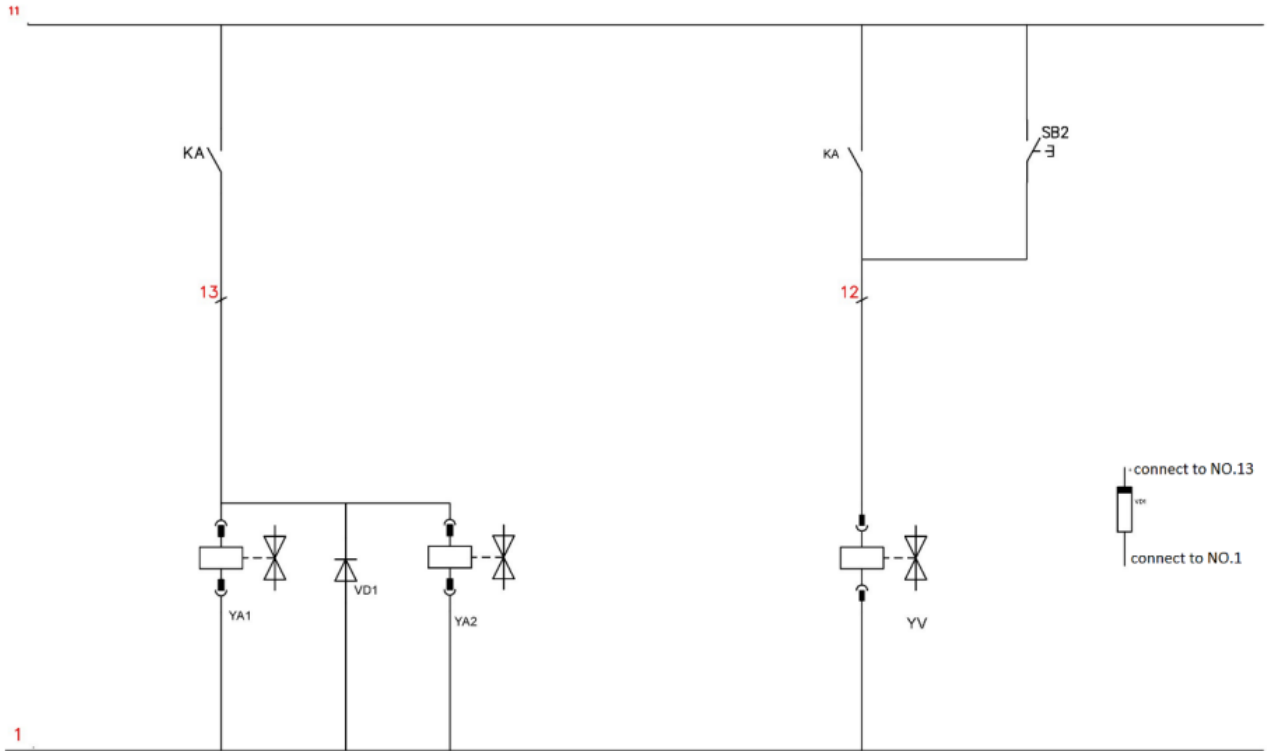

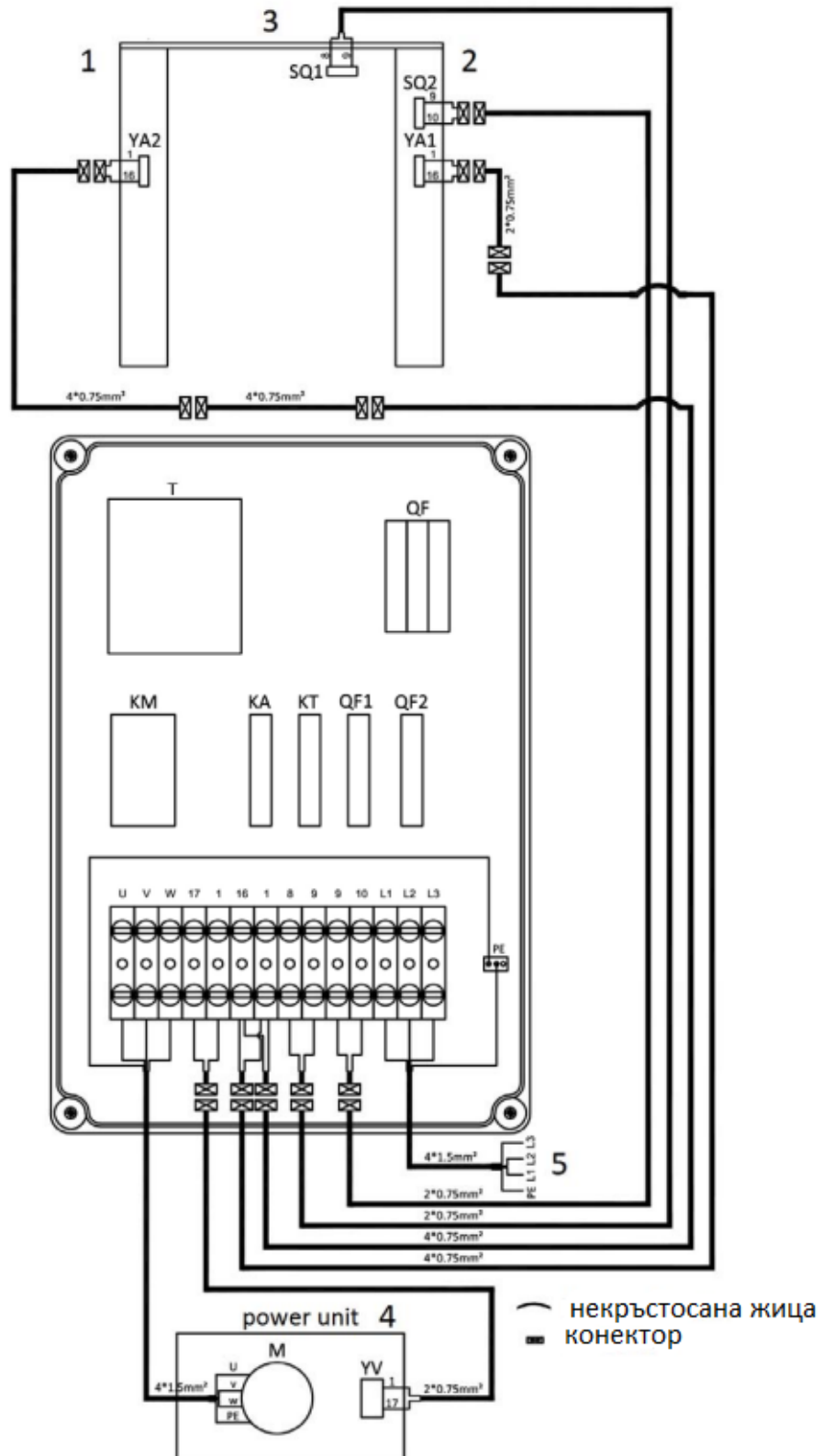



ПОЗ.	Код	Име	Спецификация	Кол
T	320102005	Трансформатор (двоен)	BK-100VA 400V230V-24V	1
	320101035	Трансформатор	JBK3(JBK5)-100VA 380V-24V	1
	320101036	Трансформатор	JBK3(JBK5)-100VA 400V-24V	1
	320101037	Трансформатор	JBK3(JBK5)-100VA 415V-24V	1
	320101032	Трансформатор	JBK3(JBK5)-100VA 220V-24V	1
	320101033	Трансформатор	JBK3(JBK5)-100VA 230V-24V	1
	320101034	Трансформатор	JBK3(JBK5)-100VA 240V-24V	1
SQ1	320301002	Краен изключвател	D4MC-1000	1
SQ2	320301011	Краен изключвател	TZ8108	1
QS	320304001	Превключвател на захранването	LW26GS-20/04	1
SB1-SB4	320401013	Бутон	AR22F0R-11-W	4
SB	320402002	Аварийен стоп	XB2BS542C	1
KA	320601026	Интегрирано реле	NCH8-20/20 AC24V	1
KT	320602009	Интегрирано реле за време	ZYS11-A(AC24, 5S	1
QF	320801003	Двоен прекъсвач	DZ47-63C25/3P	1
	320801001	Автоматичен прекъсвач-3Ph	DZ47-63C16/3P	1
	320802001	Автоматичен прекъсвач-1Ph	DZ47-63C32/2P	1
	320803003	Прекъсвач	DZ47-63C3/1P	1
	320803005	Прекъсвач	DZ47-63C6/1P	1
KM	320901011	АС контактор (3Ph/3.0kW)	CJX2-1810/AC24V	1
	320901011	АС контактор (1Ph, 3Ph/2.2kW)	CJX2-1210/AC24	1
° C	321001004	Кондензатор	4700UF/50V	1
VD	321002001	Мостов токоизправител	KBPC5A-35A	1
HL	321201001	Индикатор за мощност	AD17-22G-AC24	1
YA1-YA2	410044350B	Електромагнит	6254E.V3-A14	2

ЗАБЕЛЕЖКА: За захранване с друго напрежение, трансформаторът е различен. Моля, консултирайте се с нашите служители за обслужване на клиенти, когато поръчвате резервни части.



Приложение 3, Хидравлични схеми и списък на частите

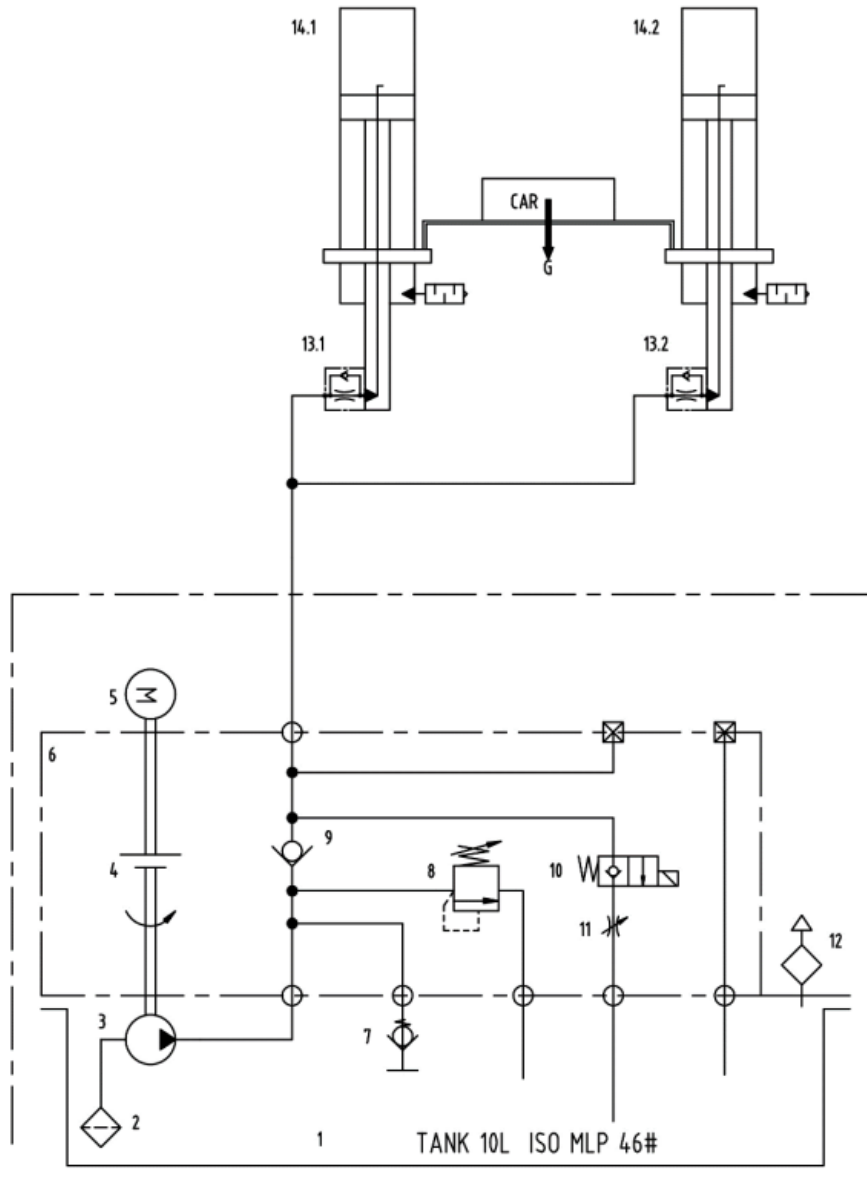

1. резервоар за масло

2. маслен филтър

3. редукторна помпа

4. съединител

5. алуминиев мотор

6. хидравличен блок

7. Въздушен клапан

8. преливен клапан

9. еднопосочен вентил

10. електромагнитен разтоварващ клапан

11. клапан за регулиране на потока

12. капак на резервоара

13. композитен конектор

14. маслен цилиндър

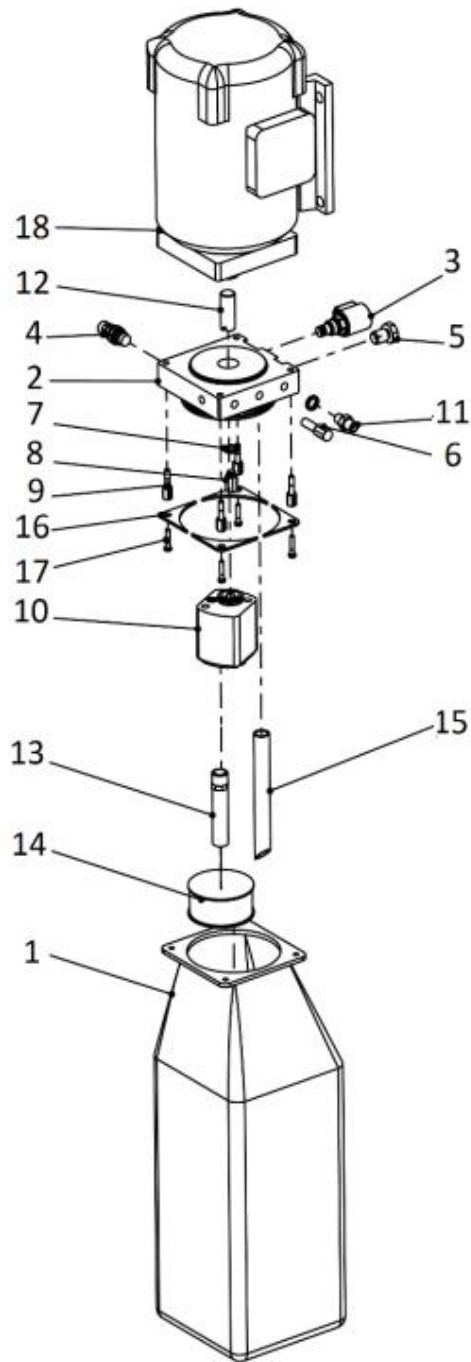

ПОЗ.	Код	Име	Спецификация	Кол
1	330405001	Маслен резервоар	10L	1
2	330101063B	Хидравличен блок	YF-2D (XLFKG-F)	1
3	330308006	Електромагнитен разтоварващ клапан	DHF06-220H/DC24	1
4	330304001	Преливен клапан	EYF-C	1

ПОЗ.	Код	Име	Спецификация	Кол
5	330302001	Еднопосочен вентил	DYF-C	1
6	330305002	Дроселова клапа	TC-VF	1
7	207103019	Композитна шайба	M14	2
8	330301001	Въздушен клапан	HZYF-C1	1
9	202109064	Винт за монтаж на резервоар за масло	M6*30	4
10	330201007	Редукторна помпа (за 3Ph/3.0kW мотор)	CBK-F233	1
	330201005B	Редукторна помпа (за 1Ph/2.2kW мотор)	CBK-F220/CBK-2.1F	1
	330201006	Редукторна помпа (за 3Ph/2.2kW двигател)	CBK-F225/CBK-2.5F	1
11	310101028	Съединител за превключване	G1/4,M14x1,5	1
12	330404001	Съединител	YL-A	1
13	330401005	Тръба за засмукване на масло	XYGN-L293	1
14	330403001	Маслен филтър	YG-C	1
15	330402001	Задна тръба за масло	YH-D	1
16	410010091	Подсилена плоча на резервоара	6254E-A4-B12	4
17	201103001	Шестостенен фланцов винт	M5*25	4
18	320204016	Мотор	380V-3.0KW -3PH-50HZ-2P	1
	320204017	Мотор	400V-3.0KW -3PH-50HZ-2P	1
	320204018	Мотор	415V-3.0KW -3PH-50HZ-2P	1
	320201001	Мотор	220V-2.2KW -1PH-50HZ-2P	1
	320201002	Мотор	230V-2.2KW -1PH-50HZ-2P	1
	320201003	Мотор	240V-2.2KW -1PH-50HZ-2P	1
	320201004	Мотор	380V-2.2KW -1PH-50HZ-2P	1
	320201005	Мотор	400V-2.2KW -1PH-50HZ-2P	1
	320201006	Мотор	415V-2.2KW -1PH-50HZ-2P	1

Уплътнителни пръстени за маслени цилиндри

ПОЗ.	Код	Име	Спецификация	Кол
1	207103002	Тип Y уплътнителен пръстен	B7-50*35*9	1
2	207105004	Прахоустойчив пръстен	DHS38 (38*46*6)	1
3	207106018	Пръстен против абразия	50X46X15	1
4	207101022	Уплътнителен пръстен тип O	φ7,6*2,62 AS 568/*109	1

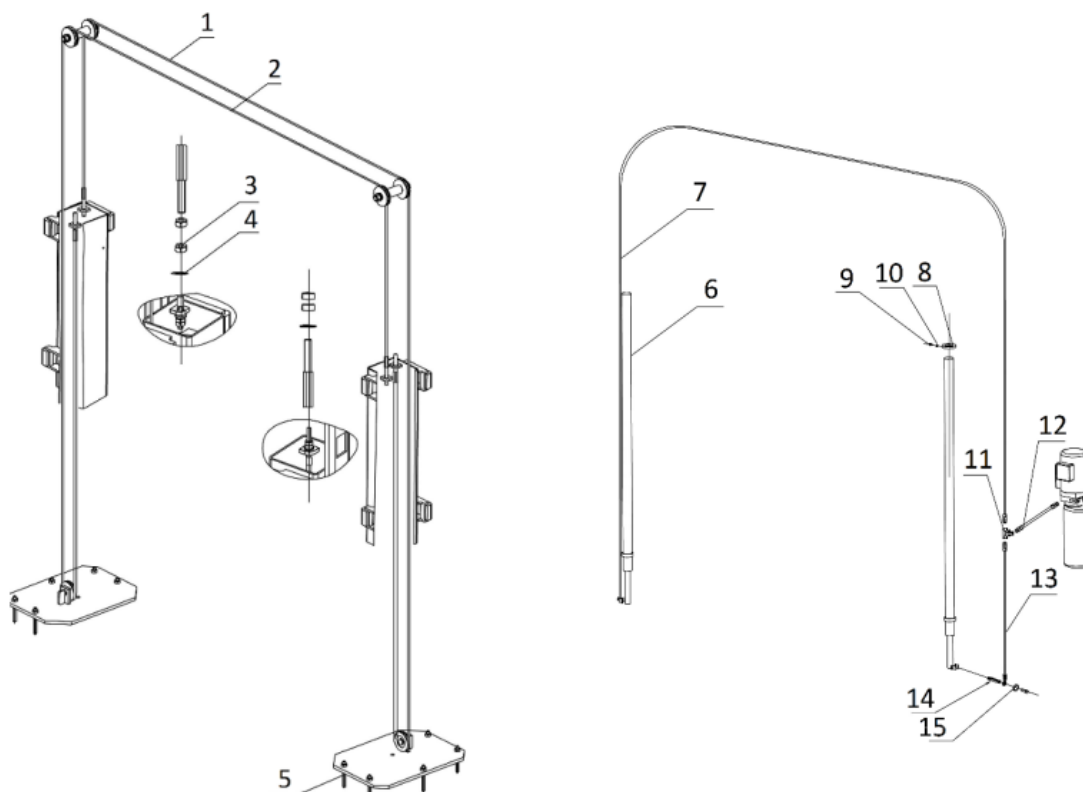
Приложение 4, Механични разглобени чертежи и списък на частите

ПОЗ.	Код	Име	Спецификация	Кол
1	615015004B	Стоманено въже	6214EKZ.V2-A7 L=10950mm	1
2	615015005B	Стоманено въже	6214EKZ.V2-A8 L=11100mm	1
3	203101009	Шестостенна гайка M16	M16	8
4	204101009	Плоска шайба клас С M16	M16	4
5	201201008	Разширителен болт M18*200	M18*200	10
6	615017013	Маслен цилиндър	6264-A24	2
7	624002025B	Маслен маркуч	Ф8, L=8625 мм	1
8	410170101B	Фиксиращ пръстен за цилиндър	6264-A24-B1	2
9	202109024	Винт с цилиндрична глава с вътрешен шестостен	M6*35	2
10	203101004	Шестостенна гайка M6	M6	2
11	615006003	Маслен маркуч	6214E-A4-B4	2
12	624001814	Маслен маркуч	Ф8, L=300 мм	1
13	624002004B	Маслен маркуч	L=2265	1
14	615015003	Композитен конектор	6255E-A7-B7	2
15	207103025	Композитна шайба	13,7*20*1,5	4

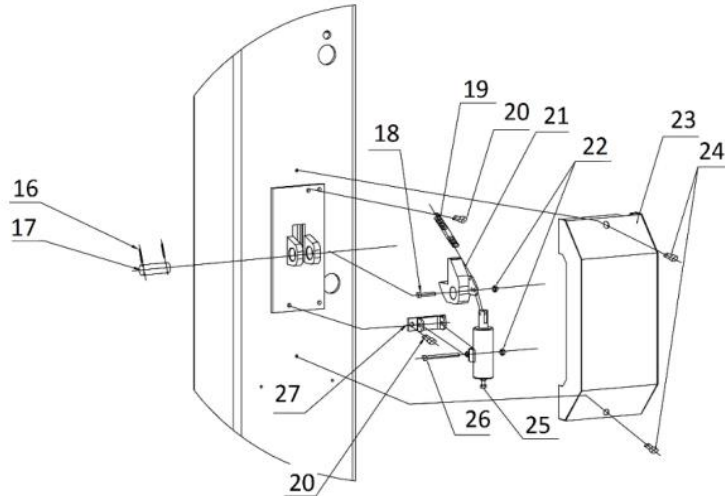

ПОЗ.	Код	Име	Спецификация	Кол
16	206201004	Щифт	3*45	4
17	410044340	Предпазен вал	62B-A1-B6	2
18	202109024	Винт с цилиндрична глава с вътрешен шестостен	M6*35	2
19	410350990	Изтегляща пружина	6214EKZ.V2-A15	2
20	202109027	Винт с цилиндрична глава с вътрешен шестостен	M8*12	10
21	410048781	Монтаж на предпазна кука	62B-A1-B4-C1	2
22	203103005	Шестостенна фиксираща гайка М6	M6	4
23	614035034	Защитен капак на ключалката	6215EKZ.V2-A13	2
24	202109017	Винт с вътрешен шестостен с цилиндрична глава М6*8	M6*8	4
25	410044350B	Електромагнит	6254E.V3-A14	2
26	202109132	Винт с цилиндрична глава с шестостенно гнездо	M6*65	2
27	614004809B	Фиксиращ държач на електромагнит	62B-A1-B6-E	2

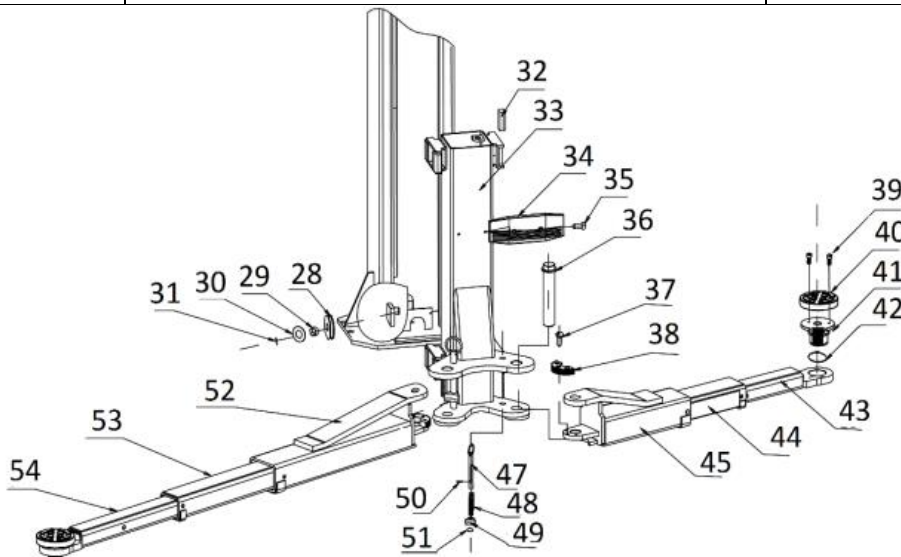



ПОЗ.	Код	Име	Спецификация	Кол
28	410010021B	Долна ремъчна шайба	6254A-A1-B1 Ф88 L=16	2
29	205101007	Лагер 2512	SF-1,2512	2
30	410010031	Шайба	6254E-A1-B3	4
31	206201004	Щифт за закрепване	3*45	2
32	420010010	Плъзгач	6254E-A2-B5	8
33	614035030B	Карета	6215EKZ.V2-A3-B1	2
34	420010020B	Защитна гумена подложка	6254E-A2-B6	2
35	202103021	Винт с плоска глава с кръстосано гнездо М8*16	М8*16	4
36	410131381	Вал на рамото	6255E-A13	4
37	202109085	Винт с цилиндрична глава с вътрешен шестостен	М12*30	12
38	410150901	Зъбно колело (половина)	6215-A4-B3 (6254E-A7-B6)	4
39	202111007	Винт с вътрешен шестостен с плоска глава М8*20	М8*20	8
40	420040050B	Кръгла подложка за повдигане	6254E-A7-B4-C4	4
41	615004003D	Повдигаща се табла	6254E-A7-B4	4
42	204301008	Зегер ф22	Тип В,22	4
43	614035024	Късо рамо на трета степен	6214EKZ.V2-A4-B3	2
44	614035023B	Късо второстепенно рамо	6214EKZ.V2-A4-B2	2
45	614035022C	Късо рамо на първа степен	6214EKZ.V2-A4-B1	2
46	612013004C	Монтаж на теглич (наляво)	6255E-A3-B4	2
47	612015006C	Монтаж на теглич (точно)	6255E-A3-B4	2
48	410150121	Пружина под налягане	6254E-A2-B4	4
49	410150891	Блокиране на зъбите	6254E-A2-B3 (6215-A3-B3)	4
50	206102008	Еластичен щифт	5*50	4
51	204301008	Зегер ф22	Тип В,22	4
52	614035025C	първа степен дълго рамо	6214EKZ.V2-A5-B1	2
53	614035026B	Втора степен дълго рамо	6214EKZ.V2-A5-B2	2
54	614035027	Трета степен дълго рамо	6214EKZ.V2-A5-B3	2

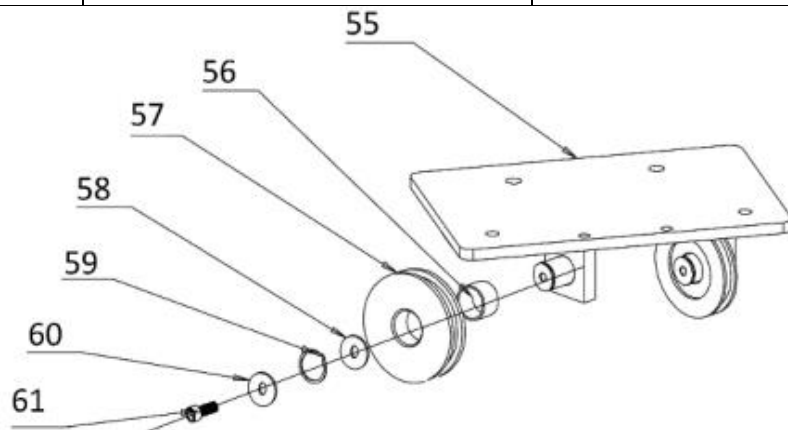



ПОЗ.	Код	Име	Спецификация	Кол
55	614035004	Горна пластина	6214EKZ-A2-B2-C1	1
56	205101008	Лагер 2518	SF-1,2518	4
57	410010061	Горна ремъчна шайба	6254E-A5-B1	4
58	410010031	Шайба	6254E-A1-B3	4
59	204301009	Тип В зегер ф25	Тип В, ф25	4
60	204104001	Голяма шайба	M40*8*2.5	4
61	202110005	Винт с вътрешен шестограм M8*20	M8*20	4

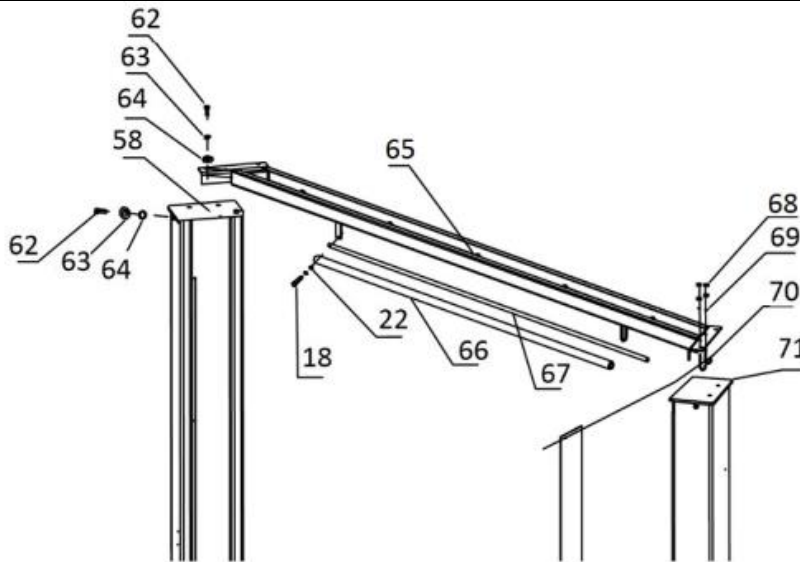

ПОЗ.	Код	Име	Спецификация	Кол
62	202109093	Винт с цилиндрична глава с вътрешен шестостен	M12*30	8
63	201102027	Плоска шайба	M12	8
64	204201006	Пружинна шайба M12	M12	8
65	614035031	Напречна греда	6215EKZ.V2-A6-B1	1
66	420060010	Черна дунапренова тръба	0	1
67	410060013	Дълъг прът	6214E-A21-B5	1
68	203101004	Шестостенна гайка M6	M6	8
69	204101004	Клас С плоска шайба M6	M6	4
70	410010051	Теглец прът от плат за защита на веригата	6254E-A1-B5	4
71	614035002	Горна плоча	6214EKZ-A1-B2-C1	1

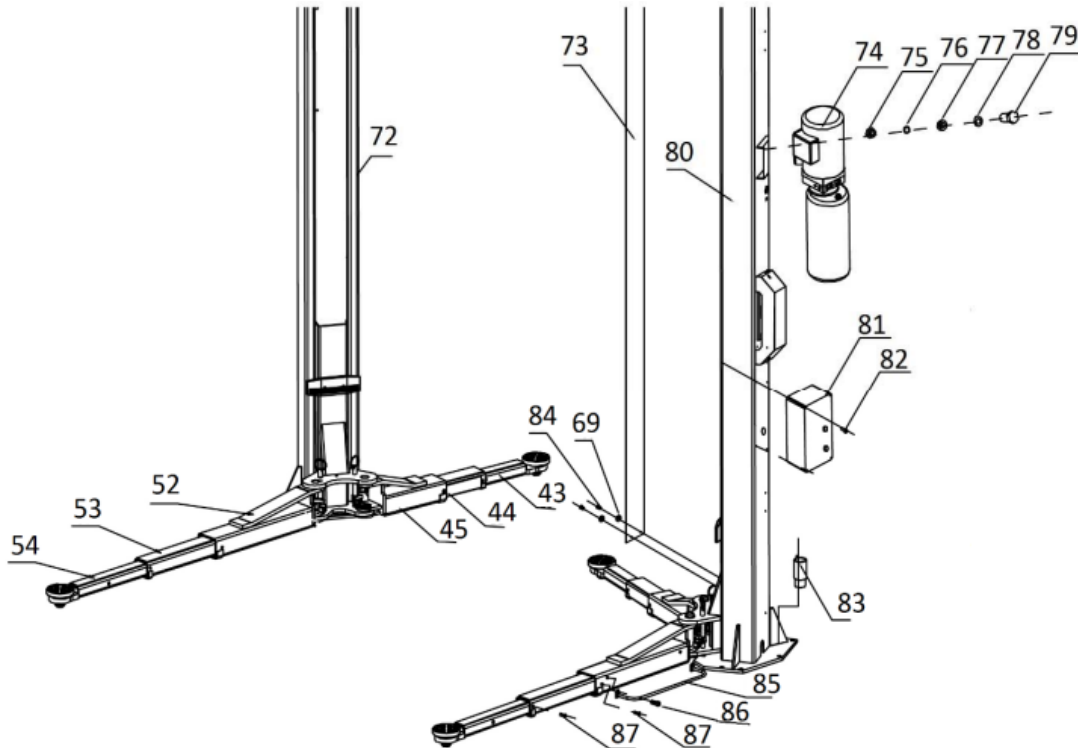

ПОЗ.	Код	Име	Спецификация	Кол
72	614035021	Вторичен пост	6214EKZ.V2-A2-B1	1
73	615006001	Плат за защита на веригата	6214E-A1-B3(6214A-A1-B3(3743*140MM))	2
74		Хидравличен агрегат	2,2kW / 3,0kW	1
75	203101006	Шестостенна гайка M10	M10	4
76	204201005	Пружинна шайба M10	M10	4
77	420040010	Антишокова подложка	6254E-A23	4
78	204101006	Плоска шайба клас С M10	M10	4
79	201103004	Пълен въртящ се винт с шестостенна глава M10*35	M10*35	4
80	614035020	Основен пост	6214EKZ.V2-A1-B1	1
81	321204002	Контролна кутия	460*260*135	1
82	202101020	Винт с кръстосано гнездо	M5*8	4
83	612004003B	Адаптер за височина	6254E-A11 L=130MM	4
84	202101027	Винт с глава M6*8 с кръстосана втулка	M6*8	4
85	614035038	Калник за защита на краката (вляво)	6215EKZ.V2-A14-B1-1	2
86	614035039	Калник за защита на краката (вдясно)	6215EKZ.V2-A14-B1-2	
87	202110004	Винт с вътрешен шестостен с цилиндрична глава M8*12	M8*12	4
88	202109040	Пълен въртящ се винт с шестостенна глава M10*15	M10*15	8



**INTER
CARS**

**ВИСОКИ СТАНДАРТИ
ВИСОКИ ОБОРОТИ**