



Изисквания за монтиране на подемници

EVERTF9M

Захранване 400 V / 3 PH

Вариант № 1 – Фундамент

ФУНДАМЕНТ:

- Клас на твърдост на бетона: C20/25
- Максимален хоризонтален наклон: ≤ 5 мм
- Време за втвърдяване на бетона: мин. 20 дни

МЯСТО НА ИНСТАЛИРАНЕ:

Подемник, подходящ за монтаж само в затворени помещения. Монтажът на открито не е възможен.

МОЩНОСТ:

- 400 V / 3 PH
- Проводник 5x1.5mm²
- Оптимално подаване на кабела отгоре на колоната за управление (от страната на клиента)
- Външна защита C16

Всички размери в милиметри (мм)

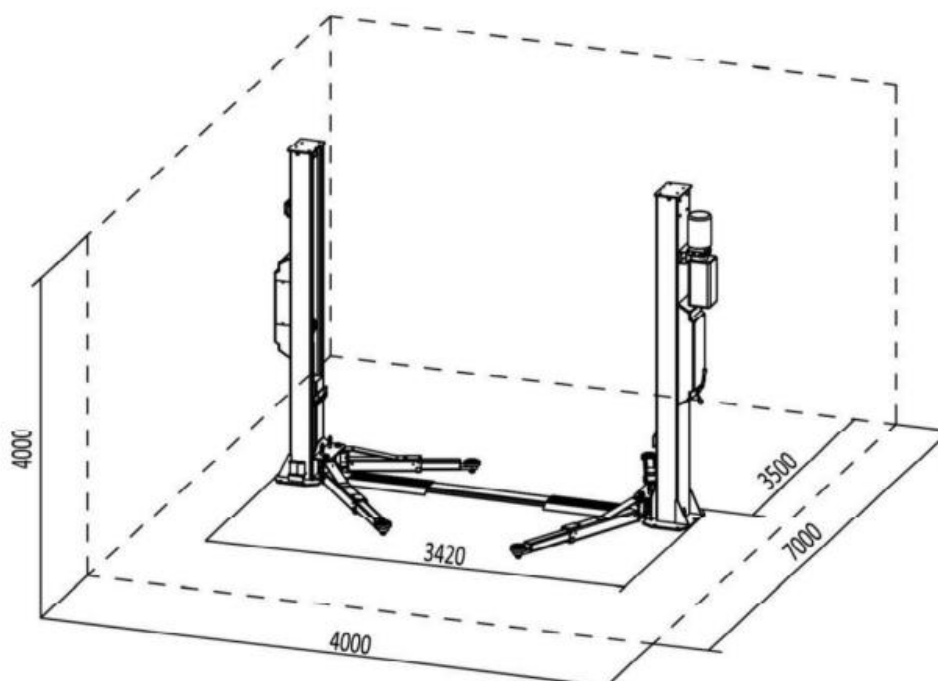
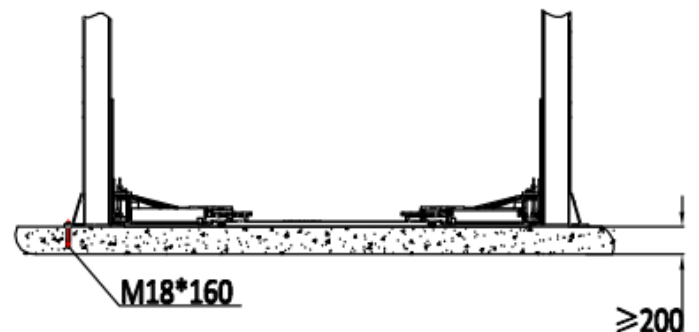
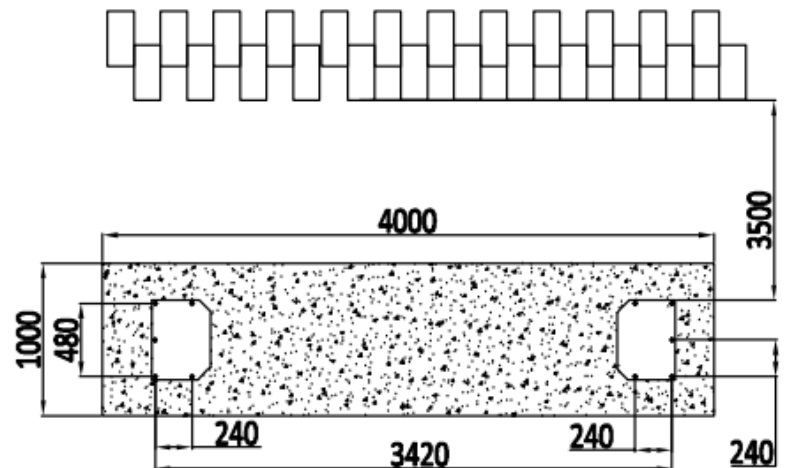



Вариант 2 - Отделни фундаменти

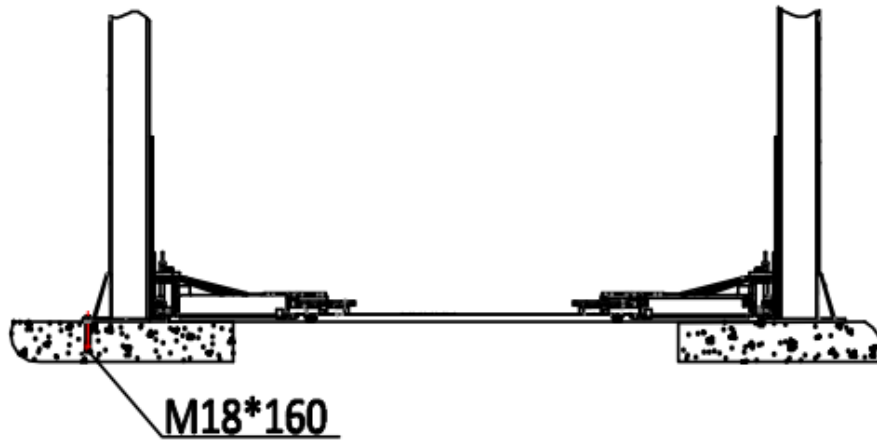
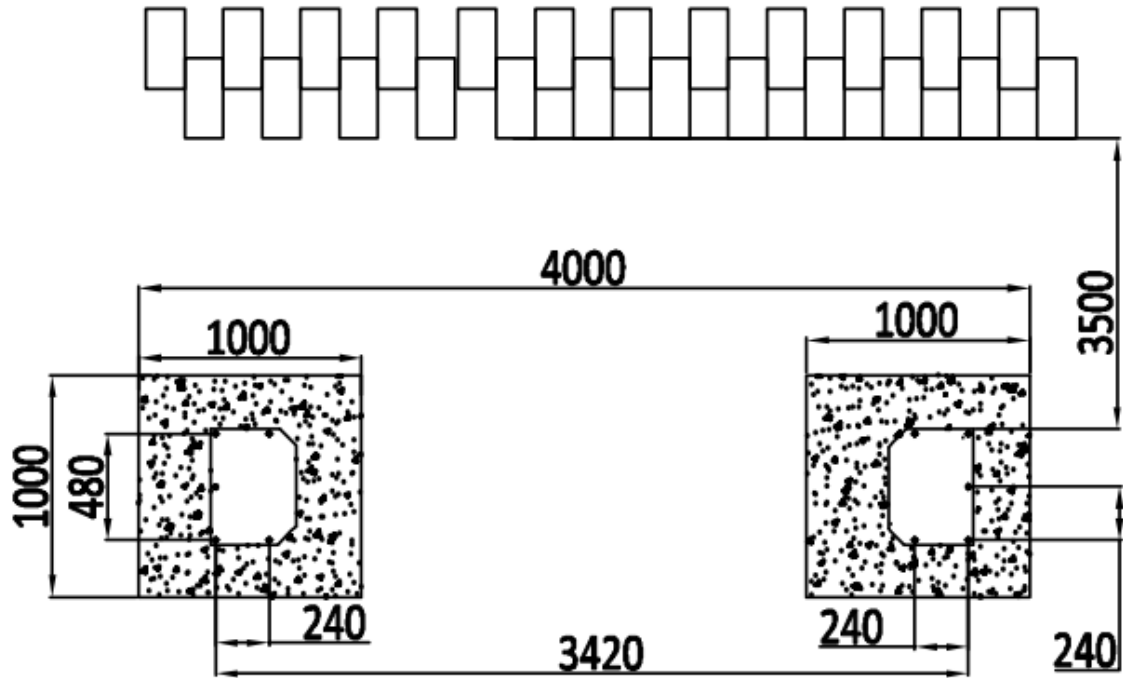

Дебелина мин. 600 мм