



Електрохидравличен подежник с 2-колонен механизъм модулен EVERT модел 62B-35TE 230V

- Конструкция с долна връзка за работилници и гаражи с ниски тавани
- С технология APS - не е необходимо да повдигате автомобила, за да освободите ключалките на подежника
- Ръчно и едностранно освобождаване с една ръка и електрическо освобождаване
- Здрави задвижващи механизми във всяка колона с предпазни клапани
- Свалящи се подложки за повдигане на превозни средства с просвет под 100 мм
- Блокировките на рамото се задействат автоматично, когато подежникът е повдигнат и се освобождават, когато е напълно спуснат
- Стандартен алуминиев двигател, който предотвратява прегряването и осигурява дълъг експлоатационен живот
- Издръжливо прахово покритие
- Стандартни предпазни шайби за вратата за предотвратяване на евентуални повреди по време на непредпазливост при отваряне
- Стандартна защита на веригата
- Постоянното налягане в хидравличната система предотвратява използването на претоварен подежник
- CE одобрение от SGS UK

Технически данни:

- Капацитет на повдигане: 3500 кг
- Височина на повдигане: 1900 мм
- Височина на повдигане: 2825 мм
- Време за повдигане: приблизително 55 сек.
- Тресчотка с технология APS
- Мощност на двигателя: 2,2 kW
- Захранване: 230 V / 50 Hz
- Тегло за повдигане: 646 кг





Размери на подечника:

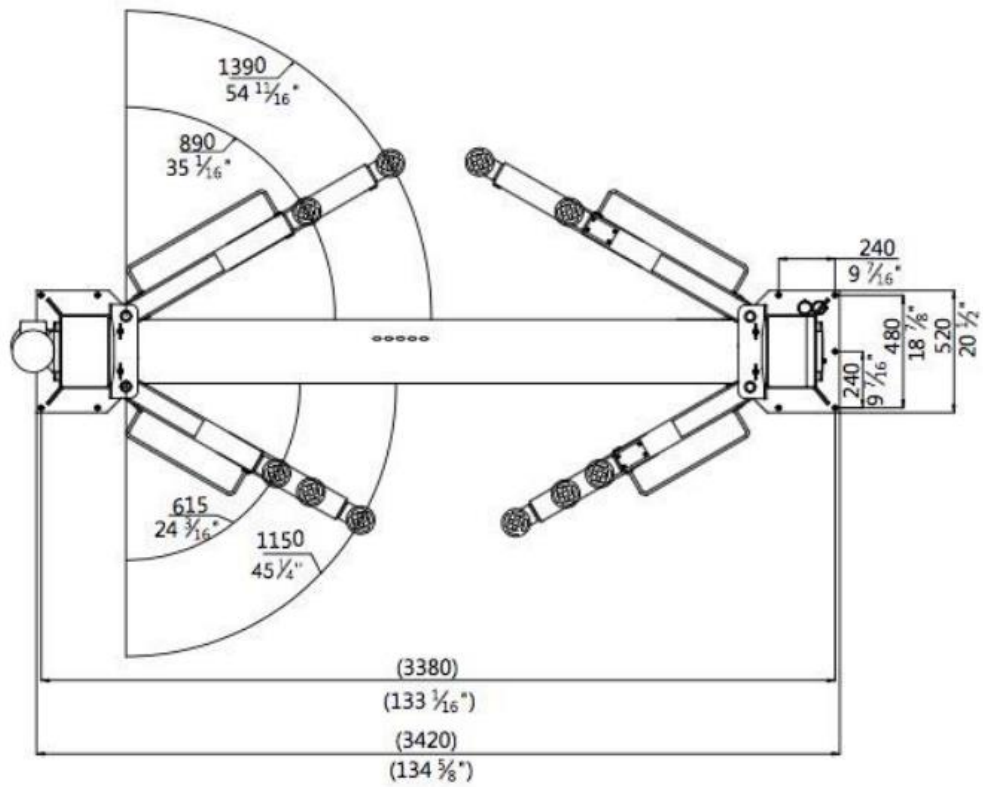
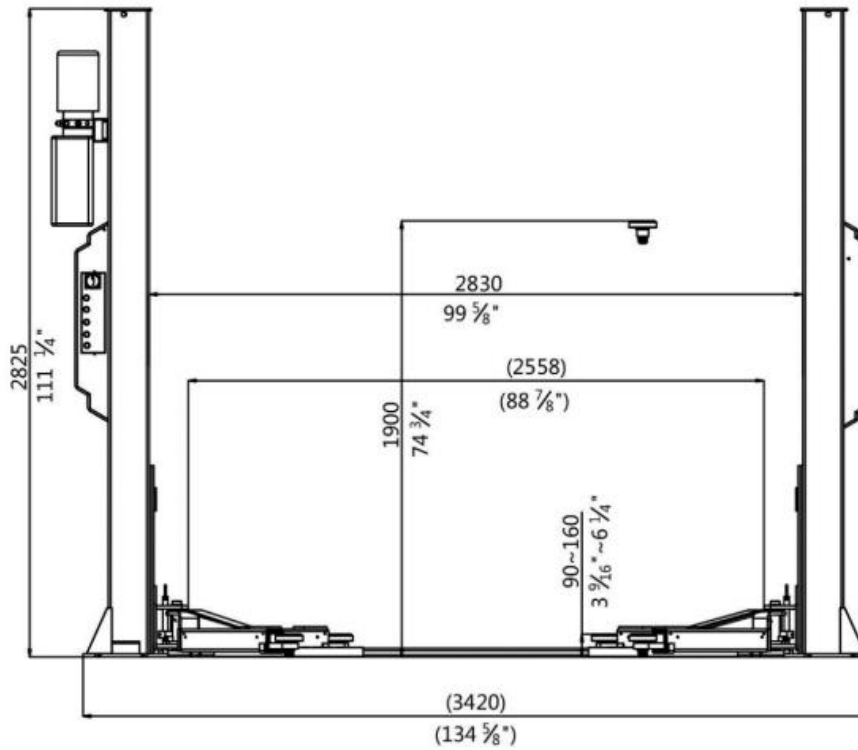

* Размери в милиметри