



## Канален подежник EVERTJACKM

- Товароподемност 3000 кг
- Здрава и компактна конструкция
- Предназначен за монтаж в канал на 4-ри колонен или ножичен подежник
- Регулируема ширина между ролки, за различни ширини на подежниците
- Телескопични рамена с опорни точки за повдигане
- Ръчно освобождаване на законстрирания механизъм
- Стоманени обикновени ролки с сачмени лагери се движат леко и гладко по пистата
- Ръчна помпа за повдигане

### Технически данни:

Товароподемност:	3000 КГ
Височина на повдигане:	450 мм
Минимална височина:	230 мм
Ширина на монтаж :	805-1200 мм
Ширина на точките за повдигане:	800-1500 мм
Тегло:	160 кг



### Размери на подежника:

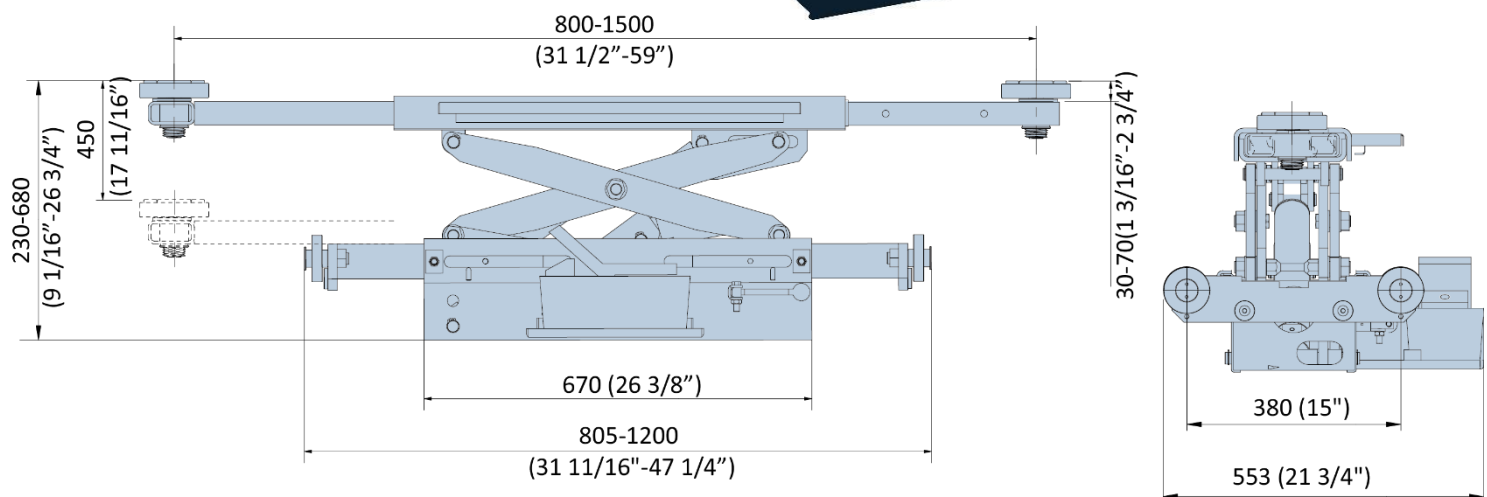

\*Размери дадени в милиметри