

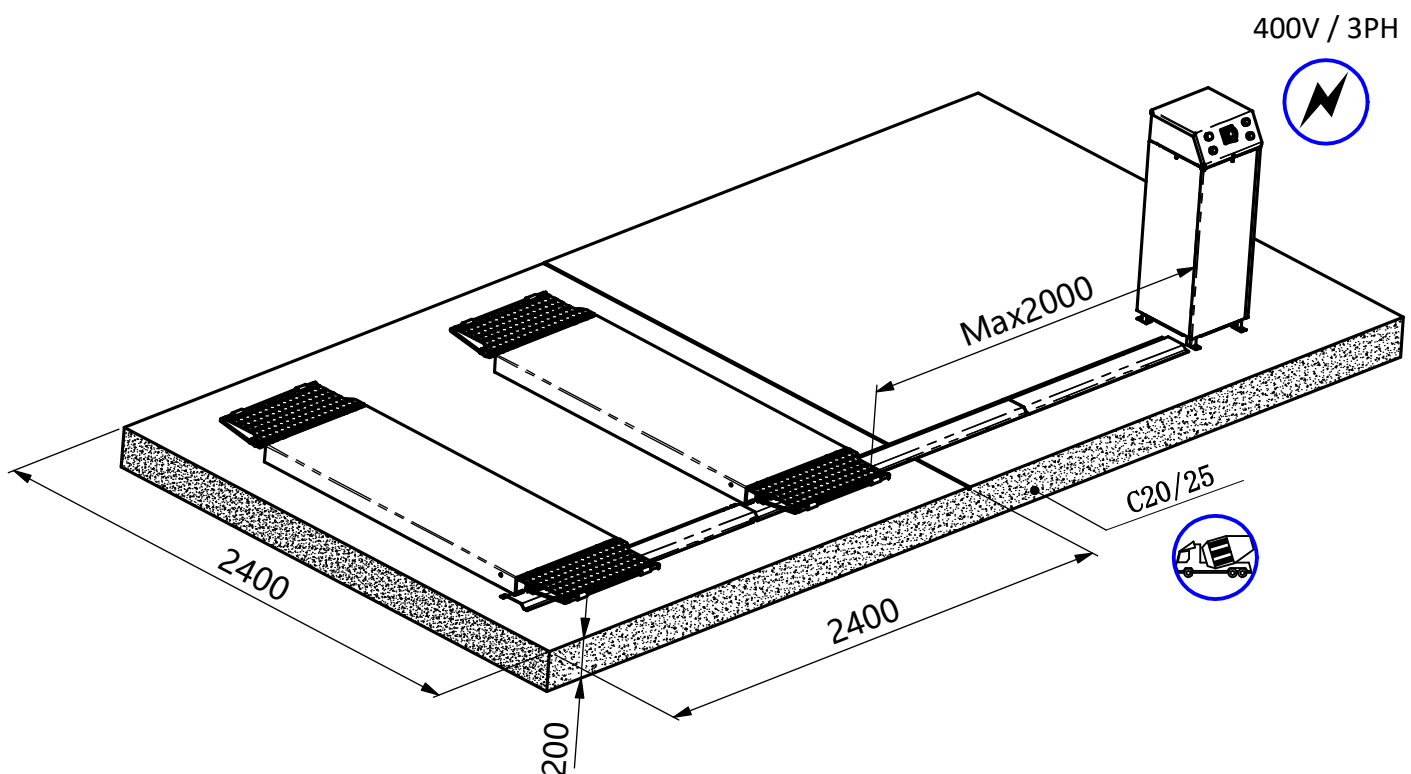

Wymagania do instalacji podnośnika EVERTSIGMA32 (montaż na posadzce)

**FUNDAMENT:**

- Klasa twardości betonu: C20/25
- Maksymalne nachylenie poziomu: ≤ 5 mm
- Czas utwardzania betonu: min. 20 dni

MIEJSCE MONTAŻU:

- Podnośnik przystosowany do montażu wyłącznie w obiektach zamkniętych
- Montaż na zewnątrz nie jest dopuszczalny

ZASILANIE:

- 400V / 3 PH
- Przewód 4x1.5mm²
- Doprowadzenie przewodu zasilającego do jednostki sterującej
- Bezpiecznik zewnętrzny C20



ELECTRIC FEED
ALIMENTAZIONE ELETTRICA
ALIMENTATION ELECTRIQUE
ELEKTRISCHE VERSORGUNG
ZASILANIE ELEKTRYCZNE



CONCRETE TYPE C20/25
CEMENTO TIPO C20/25
BETON TYPE C20/25
ZEMENT TYP C20/25
KLASA BETONU C20/25

Wymiary podnośnika

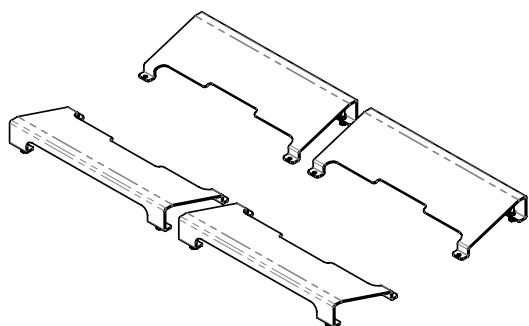
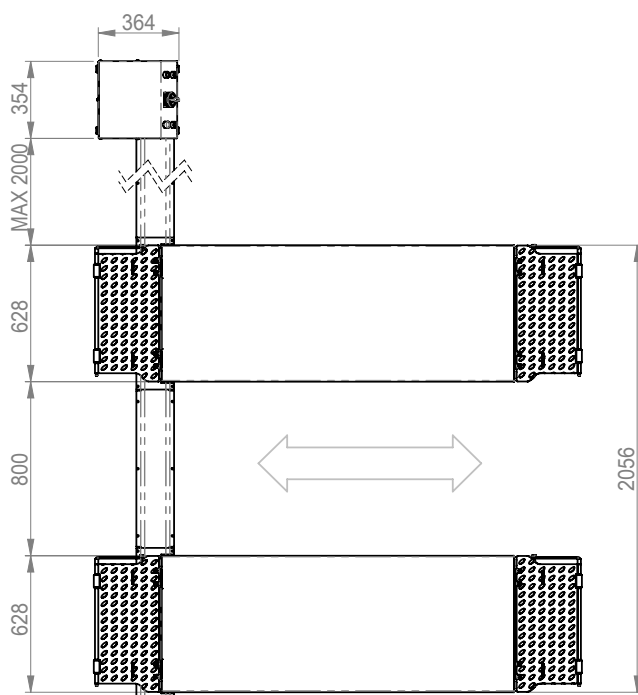
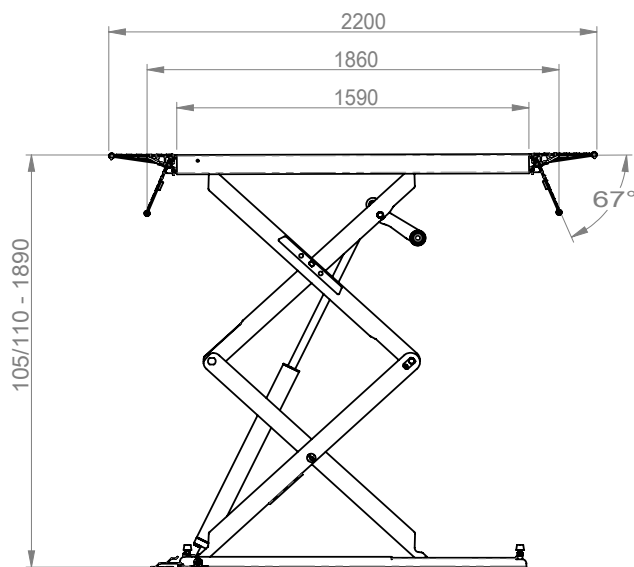

J401-4400000
Zestaw do montażu w zagłębieniu posadzki (OPCJA)