



Машина за монтаж на гуми Evert, модел BP588S

- Мощен двигател и хидравлично задвижване за въртене на колелата и закрепване
- Самоцентрираща се дръжка
- Здрави сачмени лагери и двупосочен хидравличен двигател за плавно въртене
- Бързо подравняване на колелата, монтиране и демонтиране
- Хидравличен надводен ход за лесно центриране на гумата при монтиране и демонтиране
- Единична рама за стабилност
- Мощният компресиращ шпиндел издържа на големи натоварвания
- Опростен дизайн за лесен достъп
- Идеален за безкамерни търговски гуми и алуминиеви джанти

Технически характеристики:

Приложение: камион

Тип: полуавтоматичен

Диаметър на джантата: 14"-26"

Максимален диаметър на колелото: 1600 мм

Максимална широчина на колелото: 1000 мм

Захранване: 400 V / 3 фази

Работно налягане: 130-150 bar

Мощност на помпата: 1,5 kW / 2,0 к.с.

Мощност на скоростната кутия: 1,8 kW / 2,45 к.с.

Ниво на шума: <75 dB

Тегло: 561 кг



Включва:

- Защитни капачки за джанти ALU





Размери:

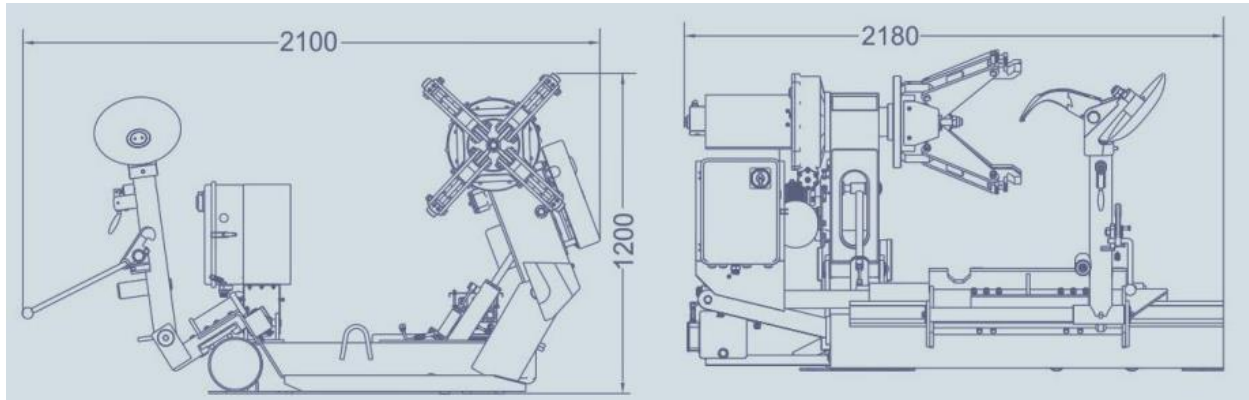

Допълнителни аксесоари:

ТС-20-6000004 - Найлонов адаптер за предотвратяване на завъртането на гумата по отношение на джантата

