

Butler

Torek

ELECTROMECHANICAL SERIES



 **SOLLEVATORI ELETTROMECCANICI
A DUE COLONNE CON PEDANA**

 **ELECTROMECHANICAL
TWO POSTS LIFTS WITH BASE**

 **ELEKTROMECHANISCHE 2-SÄULEN-
HEBEBÜHNEN MIT GRUNDRAHMEN**

 **ELEVATEURS ELECTROMECHANIQUES
DEUX COLONNES AVEC BASE**

 **ELEVADORES ELECTROMECHANICOS
DE DOS COLUMNAS CON BASE**



**32PC
32PH
40PH**

LIFTS



TOREK 32PC2 / 3200 kg

Ponte con pedana per un più agevole montaggio su pavimenti di scarsa qualità. Apertura fra le colonne 2500 mm. Altezza minima tamponi di soli 95 mm. Bracci corti a due stadi. Trasmissione a catena ad alta resistenza, prestirata, con dispositivo di sicurezza di controllo d'allentamento.

Lift with base for easier installation on low quality floors. Width between posts 2500 mm. Min. pad height of 95 mm only. Two stage short arms. Transmission by pre-tensioned high resistance chain with safety device.

Hebebühne mit Grundrahmen erleichtert die Montage auf Böden mit schlechter Qualität. Lichte Weite zwischen den Säulen 2.500 mm. Unterschwenkhöhe von nur 95 mm. Kurze Arme einmal ausziehbar. Übertragung mit hochresistenter und vorgespannter Kette mit Sicherheitsvorrichtung gegen Erschlaffung.

Élévateur avec plateforme pour faciliter l'installation sur un sol de qualité moyenne. Passage entre colonnes 2.500 mm. Hauteur mini. des tampons de seulement 95 mm. Bras courts à deux étages. Transmission par chaîne à haute résistance, prérégée, avec dispositif de sécurité.

Elevador con base para facilitar el montaje sobre suelos de no muy buena calidad. Ancho entre columnas 2500 mm. Altura mínima de los tacos de solamente 95 mm. Brazos cortos de doble extensión. Transmisión por cadena de alta resistencia, preajustada, con dispositivo de seguridad de estiramiento de la misma.



TOREK 32PC3 / 3200 kg

TOREK 32PLC3 / 3200 kg - Large

TOREK 32PC3K / 3200 kg

TOREK 32PLC3K / 3200 kg - Large

Bracci corti a tre stadi, più corti in posizione chiusa per facilitare il caricamento asimmetrico di veicoli larghi, e più lunghi in posizione estesa: raccomandati per il sollevamento di fuoristrada.

Three stage short arms, being shorter when in closed position to provide asymmetric loading of large vehicles, and longer when fully extended: recommended for off-road vehicles.

Zweifach ausziehbare kurze Arme, kürzer in geschlossener Position, um leichter breite und lange Fahrzeuge asymmetrisch aufzunehmen: empfohlen für das Heben von Geländewagen.

Bras courts à 3 étages, plus courts en position fermée pour faciliter le chargement asymétrique de véhicules larges et plus longs en position ouverte: recommandés pour le levage de véhicules tout-terrain.

Brazos cortos de triple extensión, más cortos en posición cerrada para facilitar el levantamiento asimétrico de vehículos anchos, y más largos en posición abierta: recomendados para el levantamiento de todo terrenos.

K VERSION

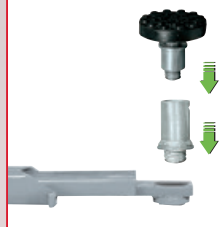

Bracci predisposti per l'alloggiamento rapido di prolunghe e accessori di sollevamento.

Arms suitable for quick drop-in extensions and other lifting accessories.

Aufnahmen mit Schnellstecksystem erleichtern den Einsatz von Verlängerungen und anderem Zubehör.

Bras prédisposés pour le montage rapide de rallonges et autres accessoires de levage.

Brazos predispuestos para el alojamiento rapido de suplementos para los tacos y accesorios.

Lubrificazione permanente e automatica delle chioccioline per garantire una lubrificazione efficace durante il movimento di salita e discesa.

Automatic and permanent nut lubrication system to guarantee efficient lubrication during lifting and descent.

Automatische Dauerschmierung der Muttern für eine wirksame Schmierung beim Hoch- und Runterfahren.

Lubrification permanente et automatique des écrous, efficace pendant la montée et la descente.

Lubrificación permanente y automática de las tuercas para garantizar una lubricación eficaz durante el movimiento de subida y bajada.

Arresto bracci a inserimento automatico e sgancio automatico a terra - geometria conica con effetto autobloccante.

Automatic arm locking during lifting and automatic unlocking when the arm reaches the floor - self-locking conical design

Automatische Armarretierung, erleichtert durch eine konische Geometrie

Bloqueo de brazos automatico y desenganche de brazos automaticamente del suelo - geometria conica con efecto auto-bloqueador.

Bloqueo de brazos automatico y desenganche de brazos automaticamente del suelo - geometria conica con efecto auto-bloqueador.



Chiocciola portante in bronzo ad elevata resistenza all'usura (non plastica) a garanzia di sicurezza totale.

Main nut made of bronze (no plastic) with high resistance to wear, for greater safety.

Verschleißfeste Trage mutter aus Bronze (nicht Kunststoff) für eine totale Sicherheit.

Tuerca principal en bronce de alta resistencia al desgaste (no es de plástico) para garantizar la seguridad total.



Tampone extra basso ed estensibile in altezza.

Very low pad, adjustable height.

Sehr niedriger Gummiteiler in die Höhe einstellbar.

Tampon extra bas, extensible en hauteur. Taco extra-bajo y extensible en altura.

PH VERSIONS

L'esclusivo ponte con pedana portante: installazione possibile anche su pavimenti che non garantiscono un ancoraggio al suolo sicuro. Trasmissione fra le colonne tramite barra rotante e scatole angolari con ingranaggi conici a bagno d'olio che non richiedono alcuna manutenzione.

Exclusive lift with self supporting base: installation is possible on floor with poor surface anchorage. Shaft transmission between posts through oil filled conic gear boxes requiring no maintenance.

Exklusive Hebebühne mit tragendem Grundrahmen: Montage auch auf Böden, die keine gute Fixierung ermöglichen. Die Übertragung zwischen den Säulen erfolgt mittels einer Welle und Winkelgetrieben mit Kegelräderpaar in Ölbad, die keiner Wartung bedürfen.

Le pont exclusif à base porteuse: l'installation est possible même sur un sol qui ne garantit pas un bon ancrage. Transmission entre colonnes par cardan et boîtiers à couples d'engrenages coniques à bain d'huile qui ne nécessitent pas d'entretien.

El exclusivo elevador con base portante: instalación posible sobre suelos que no garantizan un anclaje seguro. Transmisión entre las columnas por cardan y cajas de engranajes selladas en baño de aceite que no requieren mantenimiento alguno.

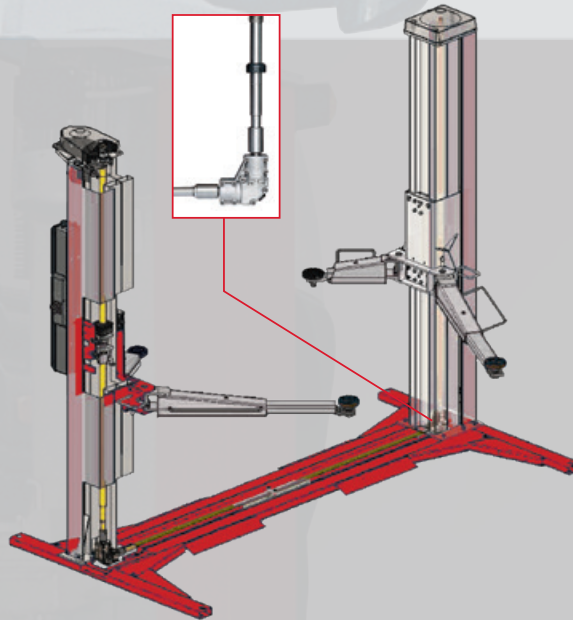

TOREK 32PHE / 3200 kg

TOREK 32PLHE / 3200 kg - Large

TOREK 32PHEK / 3200 kg

TOREK 32PLHEK / 3200 kg - Large

TOREK 32PLHR / 3200 kg

Bracci corti a tre stadi per il sollevamento asimmetrico di veicoli larghi e fuoristrada.

Three stage short arms provide asymmetric lifting of off-road and large vehicles.

Kurze Arme zweifach ausziehbar zum asymmetrischen Heben von Geländewagen und breiten Fahrzeugen.

Bras courts à trois étages pour faciliter le chargement asymétrique même avec véhicules larges ou tout-terrain.

Brazos cortos de tres extensiones para el levantamiento asimétrico de vehículos anchos y todo terrenos.



TOREK 40PHK / 4000 kg - 2 Motors

Bracci corti a tre stadi e bracci lunghi a due stadi per il sollevamento asimmetrico di furgoni e fuoristrada. Apertura fra le colonne di 2650 mm.

Three-stage short arms and two-stage long arms provide asymmetric lifting of vans and off-road vehicles. Width between posts 2650 mm.

Kurze Arme zweifach ausziehbar und lange Arme einmal ausziehbar zum asymmetrischen Heben von Gelände- und Lieferwagen. Lichte Weite zwischen den Säulen 2.650 mm.

Bras courts à trois étages et bras longs à deux étages pour le chargement asymétrique de fourgons ou véhicules tout-terrain. Passage entre colonnes de 2.650 mm.

Brazos cortos de tres extensiones y brazos largos de dos extensiones para el levantamiento asimétrico de furgonetas y todo terrenos. Ancho entre columnas 2650 mm.



TOREK 40PHLIK / 4000 kg - 2 Motors

Modello equipaggiato con 4 bracci lunghi a tre stadi: ideali per il sollevamento di furgoni e furgonati a passo lungo, consentono allo stesso tempo caricabilità ottimale anche per le autovetture.

Model equipped with four long three-stage arms: ideal to lift long wheel base vans and easy lifting of cars.

Modell mit vier zweifach ausziehbaren langen Armen: ideal zum Heben von Lieferwagen auch mit langem Radstand und garantiert auch eine optimale Aufnahme von PKW.

Élévateur équipé de quatre bras longs à trois étages: idéal pour le levage de fourgons à châssis long, il garantit aussi le levage optimal des voitures.

Modelo equipado con 4 brazos largos de tres extensiones: ideal sea para el levantamiento de furgonetas normales y de chasis largo sea de turismo.

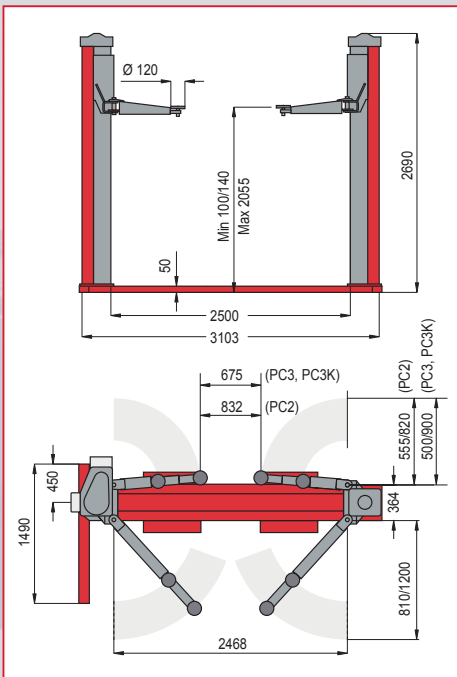

TOREK 32PC2 - PC3 - PC3K

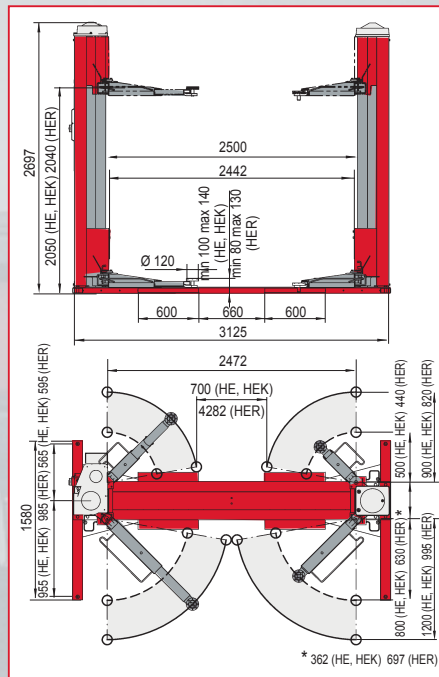

TOREK 32PHE - PHEK - PHER

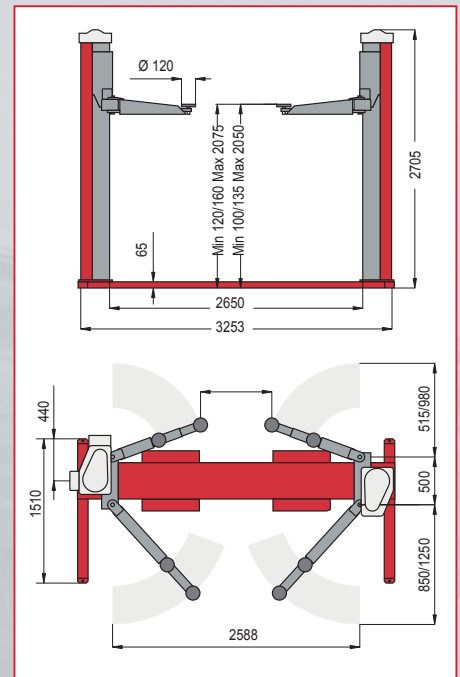

TOREK 40PHK

OPTIONS → K, LIK

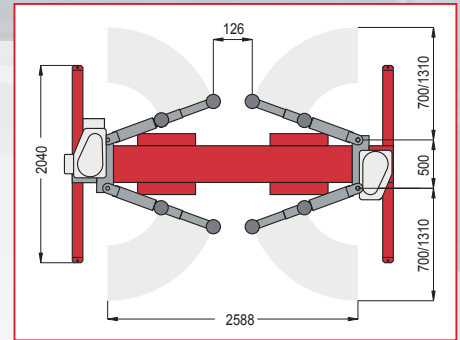
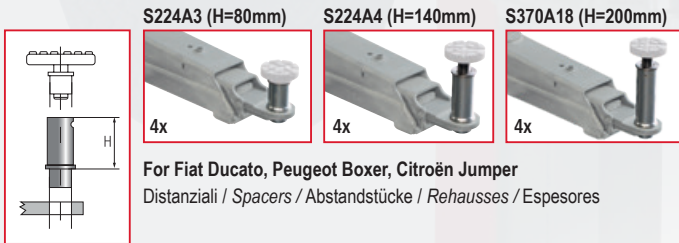

TOREK 40PHLIK

OPTIONS → S224A3, S224A4, S370A18

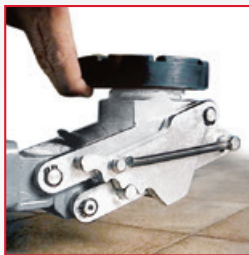
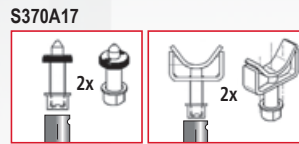

S305A14 (TOREK 32PC3) (TOREK 32PHE)

Tamponi Estensibili
 - 4 altezze (95, 140, 178, 211mm)
 - posizionamento rapido
 - si alza con due dita e scende tirando il cavetto
 - ulteriore regolazione a vite di 40mm

Tampons Extensibles
 - 4 hauteurs (95, 140, 178, 211mm)
 - positionnement rapide
 - levage avec deux doigts et descente en tirant le câble
 - réglage ultérieure à vis de 40mm

Flip-up Pads
 - 4 heights (95, 140, 178, 211mm)
 - quick positioning
 - two fingers to push up the pad and lowering by pulling the cable
 - further 40mm screw adjustment

Tacos Extensibles
 - 4 alturas (95, 140, 178, 211mm)
 - colocación rápida
 - se levanta con dos dedos y se baja tirando el cable
 - 40mm más de altura ajustables a rosca

Aufklappbare Aufnahmen
 - 4 Unterschwenkhöhen (95, 140, 178, 211mm)
 - schnell Positionierung
 - Heben mit zwei Fingern und senken mit Kabelschnur
 - weitere 40mm Erhöhung mit Drehteller



Engineering and Marketing S.p.A. a.s.u.
 Via dell'Ecologia 6 - 42047 Rolo (RE)
 Ph. +39-0522-647911 - Fax +39-0522-649760
 www.butler.it - info@butler.it

A DOVER COMPANY

Le caratteristiche tecniche e gli allestimenti presentati in questo prospetto possono subire variazioni. Le immagini riprodotte non sono vincolanti. Technical data and composition presented in this catalogue may vary. Pictures reproduced are only indicative. Die techn. Daten und die Ausrüstungen, die in diesem Prospekt enthalten sind, können Änderungen erfahren. Deshalb sind die Abbildungen unverbindlich. Les caractéristiques techniques et les compositions présentées dans ce prospectus peuvent subir des variations. Les images reproduites n'ont qu'une valeur indicative. Las características técnicas y las composiciones ilustradas en este folleto pueden sufrir variaciones. Las imágenes propuestas son solamente indicativas.