



ATT



S 3000 S 3200
S 3200 MM S 4000
S 4000 MM S 5000
S 5000 DG

HYMAX S

**Podnośnik 2 kolumnowy elektro-mechaniczny
dla samochodów osobowych i dostawczych
oraz z podwójnie łamanymi ramionami**



Informacje

Hymax S

Hymax S - bezpieczny, wielofunkcyjny i wytrzymały

Stała konstrukcja Hymax S, jak również jego w pełni rozwinięta technologia, są wynikiem 30 letniego doświadczenia w produkcji podnośników oraz wyprodukowania ponad 10000 tych urządzeń.

ATT



Niezawodny, długa żywotność, cicha praca

Podnośnik 2 – kolumnowy z systemem podwójnych ramion z prostym połączeniem kablowym między kolumnami u góry podnośnika i bez połączenia mechanicznego ani kablowego między słupami przy podłodze. Szeroki zakres specjalnych ramion, zależnie od wersji podnośnika, daje możliwość podniesienia każdej gamy samochodów zaczynając od

najmniejszych aut takich jak Smart do bardzo długich samochodów dostawczych, z zastosowaniem specjalnych adapterów wysokości, takich jak Mercedes Sprinter Long. Gama podnośników HYMAX S spełni oczekiwania każdego klienta.

Funkcjonalność i bezpieczeństwo

Trzpień obrotowy zastosowany w

podnośniku Hymax S jest teraz bardziej płaski i cieńszy. Oba silniki są zintegrowane z kolumnami i doskonale elektronicznie zsynchronizowane oraz zabezpieczone przez specjalny system bezpieczeństwa podczas podnoszenia i opuszczania ramion podnośnika. Skrzynka sterowa wraz z wyświetlaczem LED jest zintegrowana w kolumnach do łatwego obsługiwanie urządzenia. Dwie specjalne nylatronowe - nakrętki zapewnią wydajne i niezawodne działanie. 5 lat gwarancji na system śrubowy.



Funkcjonalność

ATT

- ✓ Elektroniczny system synchronizacji
- ✓ Drzwi mogą być całkowicie otwierane
- ✓ Niskie zużycie nakrętek –Nylatron
- ✓ 5 lat gwarancji na śrubę i nakrętkę
- ✓ Wytrzymały pasek Poly-V
- ✓ Cicha praca
- ✓ Dwa silniki zintegrowane w kolumnach, brak połączenia na podłodze
- ✓ Jedno-lub dwu-krotnie teleskopowe ramiona podnoszące o niskim punkcie podnoszenia, obrotowe 180° (4,0 t)
- ✓ Symetryczna wózki podnoszące ramiona, 2-krotnie składane ramiona (5,0 t)

Hymax S dla samochodów osobowych

- Hymax S 3000 jest uniwersalnym podnośnikiem dla samochodów osobowych, o udźwigu 3000kg
- Hymax S 3200 z specjalnymi ramionami jest idealny dla marek Mercedes i BMW (maksymalnie do 3200kg)
- W Hymax S 3000 T z podwójnie teleskopowymi i asymetrycznymi ramionami. Podnośnik ten jest specjalnie dedykowany dla pojazdów takich jak VW T5 wersja nadwozia długa.

Uniwersalne podnośniki

- Hymax S 4000 o udźwigu 4000 kg pozwala podnieść szeroki zakres pojazdów, od samochodów osobowych do samochodów dostawczych. Dodatkowo dostępny z

ramionami Mini Max.

- Hymax S 5000 DG podnośnik z systemem podwójnych ramion przegubowych oraz prostym połączeniem kablowym między kolumnami u góry podnośnika. Specjalne wyginane ramiona dają możliwość podniesienia każdej gamy samochodów zaczynając od najmniejszych aut takich jak Smart do bardzo długich samochodów dostawczych wykorzystując specjalne adaptory wysokości.

Mini Max komfortowy asystent podnoszenia

Mini Max jest regulowanym systemem adapterów dla podnośnika który umożliwia podniesienie długich samochodów dzięki swej konstrukcji, które są szczególnie odpowiednie dla podnoszenia Pickupów o długiej konstrukcji nadwozia i podparcia w

punktach konstrukcyjnych dedykowanych dla tych pojazdów.

- Duży obszar regulacji 75-185 mm (3,2 t) lub 85-190 mm (4,0 t).
- Wielopoziomowa szybka regulacja przy użyciu nogi operatora.

Hymax S dla samochodów użytkowych

- Hymax S 5000 DG dla pojazdów użytkowych ma udźwig 5000 kg. Jest on używany do podnoszenia dużych komercyjnie furgonetek, na przykład VW LT, MB Sprinter.
- Dla komfortowego pozycjonowania pojazdu do podniesienia, S 5000 ma podwójnie składane ramiona.
- Szybki system zamiany adapterów pozwala w bardzo łatwy sposób dobrać odpowiednie adaptory dla konkretnego pojazdu.



Akcesoria



ATT

ATT

Hymax S – akcesoria

- Szeroki wybór adapterów wysokości oraz dysków do samochodów dostawczych i Off-road
- Specjalne ramiona dla samochodów BMW i Mercedes
- Różne zestawy zasilające (napięcie oraz pneumatyka zintegrowane z kolumną podnośnika)
- Dedykowana podstawka na adaptery

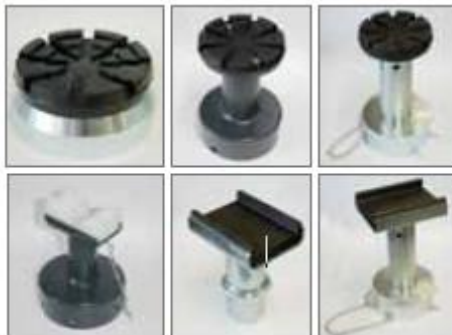

HYMAX S	S 3000	S 3200	S 3200 MM	S 4000	S4000 MM	S5000	S 5000 DG
INDEKS	0986400H32A	0986400H42A	0986400H44A	0986400H72A	0986400H0RA	0986400H0JA	0986400H3XA
HYMAX S & H	S 3000 MM						
INDEKS	0986400H0GA						

W ofercie dostępne również inne podnośniki tej serii.



Dane techniczne



HYMAX S	S 3000	S 3200	S 3200 MM	S 4000	S4000 MM	S5000	S 5000 DG
Ładowność(kg)	3000	3200	3200	4000	4000	5000	5000
Czas podnoszenia (sec)	40	40	40	46	46	48	48
Wysokość podnoszenia (mm)	2010	2010	2010	2060	2060	2050	2050
Najniższy punkt podparcia (mm)	95-140	95-140	75-185	115-190	85-190	115-190	115-190
Maksymalna wysokość (mm)	2890-4170	2890-4170	2890-4170	2890-4170	2890-4170	2835-5100	2835-5100
Maksymalna szerokość (mm)	3000-3100	3050-3150	3300	3350	3350	3750	3500
Odstęp między kolumnami (mm)	2460-2560	2470-2570	2720	2770	2770	3043	2450
Zasięg ramion max. (mm)	940-1495	940-1495	1000-1480	1130-1840	1130-1840	-----	0-1789
Zasięg ramion min. (mm)	590-900 (!)	580-900 (!)	600-980	570-1160	635-1065	890-1916	-----
Silnik(kW)	3,0	3,0	3,0	3,0	3,0	3,0	3,0
Zasilanie(V/Hz)	400/50	400/50	400/50	400/50	400/50	400/50	400/50

(!) Wersja MB/BMW 480- 470 mm , wersja T 580 – 1170 mm

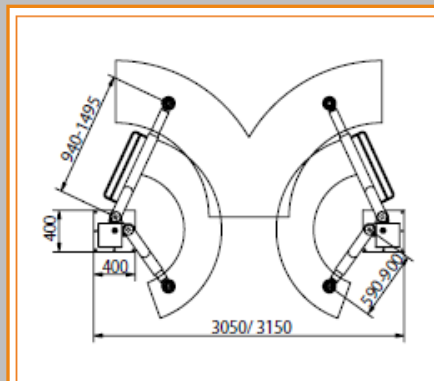

Hymax S 3000

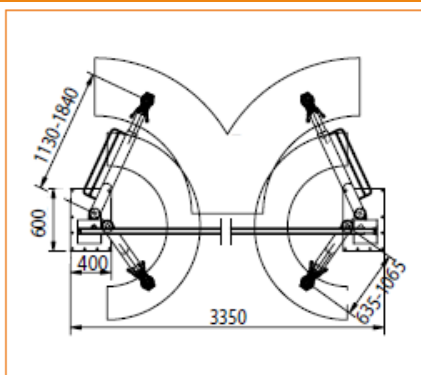

Hymax S 4000 MM

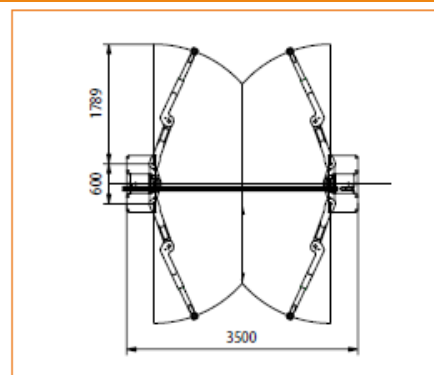

Hymax S 5000 DG